

# Panasonic®

Mobile DVD Player  
Lecteur DVD mobile

## CX-DV1500EUC

### Operating Instructions

### Manuel d'utilisation

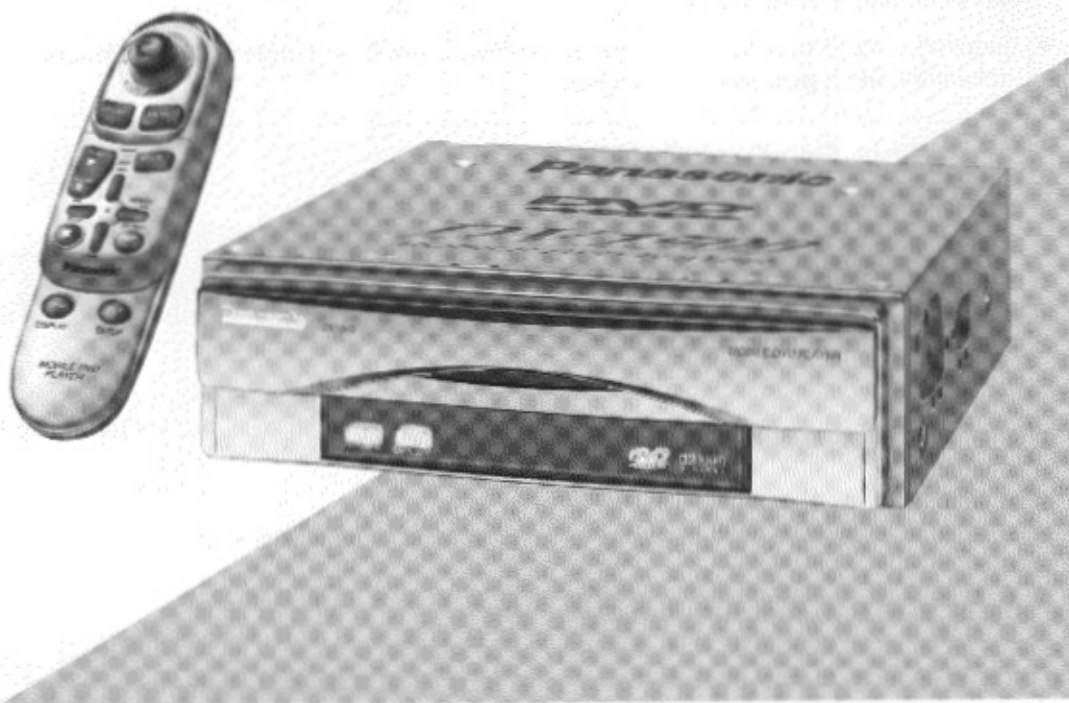

**DVD**  
VIDEO

COMPACT  
**disc**  
DIGITAL VIDEO

COMPACT  
**disc**  
DIGITAL AUDIO

Please read these instructions completely before operating this unit.  
Il est recommandé de lire attentivement ce manuel avant d'utiliser l'appareil.



# Contents

Safety Information .....	4
<input type="checkbox"/> Preparing the Remote Control .....	10
<input type="checkbox"/> Main Controls .....	11
<input type="checkbox"/> Loading a DVD/Video CD/CD .....	12
<input type="checkbox"/> Disc Notes .....	13
<input type="checkbox"/> Basic Play .....	14
<input type="checkbox"/> On-Screen Displays .....	19
<input type="checkbox"/> Changing Subtitle Language (Multi-Subtitle Function) .....	20
<input type="checkbox"/> Changing Audio Soundtrack Language (Multi-Audio Function) .....	21
<input type="checkbox"/> Viewing from Another Angle (Multi-Angle Function) .....	22
<input type="checkbox"/> Using a Menu .....	23
<input type="checkbox"/> Changing the Initial Settings .....	24
<input type="checkbox"/> Installation Guide .....	29
<input type="checkbox"/> Electrical Connections .....	35
<input type="checkbox"/> Troubleshooting .....	39
<input type="checkbox"/> Language Code List .....	42
<input type="checkbox"/> Specifications .....	43
<input type="checkbox"/> Definition of Terms .....	44

# Safety Information

**CAUTION:**

MOBILE DVD PLAYER IS A CLASS 1 LASER PRODUCT. HOWEVER THIS MOBILE DVD PLAYER USES A VISIBLE/INVISIBLE LASER BEAM WHICH COULD CAUSE HAZARDOUS RADIATION EXPOSURE IF DIRECTED. BE SURE TO OPERATE THE MOBILE DVD PLAYER CORRECTLY AS INSTRUCTED.

USE OF CONTROLS OR ADJUSTMENTS OR PERFORMANCE OF PROCEDURES OTHER THAN THOSE SPECIFIED HEREIN MAY RESULT IN HAZARDOUS RADIATION EXPOSURE.

DO NOT OPEN COVERS AND DO NOT REPAIR YOURSELF. REFER SERVICING TO QUALIFIED PERSONNEL.

**WARNING:**

TO REDUCE THE RISK OF FIRE OR ELECTRIC SHOCK, DO NOT EXPOSE THIS EQUIPMENT TO RAIN OR MOISTURE.

TO REDUCE THE RISK OF FIRE OR ELECTRIC SHOCK, AND ANNOYING INTERFERENCE, USE ONLY THE RECOMMENDED ACCESSORIES.

THIS DEVICE IS INTENDED FOR CONTINUOUS OPERATION!

Apparatus Claims of U.S. Patent Nos. 4,631,603, 4,577,216, and 4,819,098, licensed for limited viewing uses only.

This product incorporates copyright protection technology that is protected by method claims of certain U.S. patents and other intellectual property rights owned by Macrovision Corporation and other rights owners. Use of this copyright protection technology must be authorized by Macrovision Corporation, and is intended for home and other limited viewing uses only unless otherwise authorized by Macrovision Corporation. Reverse engineering or disassembly is prohibited.

**Region Management Information**

Region Management Information: This Mobile DVD Player is designed and manufactured to respond to the Region Management Information that is recorded on a DVD disc. If the Region number described on the DVD disc does not correspond to the Region number of this Mobile DVD Player, this Mobile DVD Player cannot play this disc.

**The Region number for this Mobile DVD Player is 1.**

**WARNING:**

**NOT FOR USE WHERE VIDEO MONITOR IS VISIBLE TO DRIVER TO AVOID RISK OF SERIOUS INJURY OR POSSIBLE VIOLATION OF STATE LAWS.**

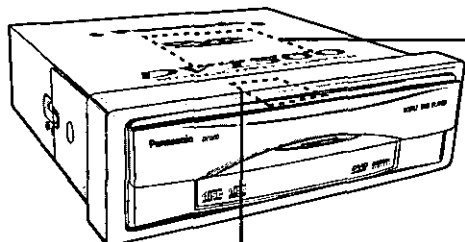

Product complies with DHHS Rules 21 CFR, Subchapter J in effect as of date of manufacture.  
Matsushita Communication Industrial Co., Ltd.  
Yokohama, Japan

MANUFACTURED

(Bottom of the unit)

**Panasonic**

Model No. **CX-DV1500EUC**  
N° De Modèle

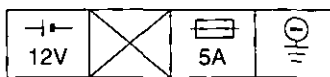

Manufactured by Matsushita  
Communication Industrial Co., Ltd.  
Yokohama Japan Made in Japan

Serial No.  
N° De Série

(Bottom of the unit)



# Table des matières

Consignes de sécurité .....	8
<input type="checkbox"/> Préparatifs de la télécommande .....	46
<input type="checkbox"/> Les commandes principales .....	47
<input type="checkbox"/> Chargement d'un DVD/CD vidéo/CD .....	48
<input type="checkbox"/> Remarques sur les disques .....	49
<input type="checkbox"/> Lecture de base .....	50
<input type="checkbox"/> Affichages à l'écran .....	55
<input type="checkbox"/> Changement de la langue des sous-titres (fonction multiples-sous-titres) .....	56
<input type="checkbox"/> Changement de la langue de la piste audio (fonction multi-pistes audio) .....	57
<input type="checkbox"/> Visionnement sous un autre angle (fonction multi-angles) .....	58
<input type="checkbox"/> Utilisation d'un menu .....	59
<input type="checkbox"/> Modification des réglages initiaux .....	60
<input type="checkbox"/> Guide d'installation .....	65
<input type="checkbox"/> Connexions électriques .....	71
<input type="checkbox"/> En cas de difficulté .....	75
<input type="checkbox"/> Liste des codes de langue .....	78
<input type="checkbox"/> Données techniques .....	79
<input type="checkbox"/> Définition des termes .....	80

# Consignes de sécurité

## **ATTENTION:**

CET APPAREIL EST UN PRODUIT LASER DE CLASSE I. TOUTEFOIS, CE LECTEUR UTILISE UN FAISCEAU LASER VISIBLE/INVISIBLE, LEQUEL PEUT CAUSER DES RADIATIONS DANGEREUSES.

SE CONFORMER AUX INSTRUCTIONS DU PRÉSENT MANUEL.

L'UTILISATION DE COMMANDES OU LE RECOURS À DES RÉGLAGES AUTRES QUE CEUX INDICQUÉS DANS CE MANUEL PEUVENT PRÉSENTER DES RISQUES D'EXPOSITION À DES RADIATIONS.

NE PAS OUVRIR LE BOÎTIER. TOUTE RÉPARATION DOIT ÊTRE FAITE PAR UN PERSONNEL QUALIFIÉ ET NON PAR L'USAGER.

## **MISE EN GARDE:**

AFIN DE PRÉVENIR TOUT RISQUE D'INCENDIE OU DE CHOCS ÉLECTRIQUES, NE PAS EXPOSER CET APPAREIL À LA PLUIE OU À UNE HUMIDITÉ EXCESSIVE.

AFIN DE PRÉVENIR TOUT RISQUE D'INCENDIE OU D'INTERFÉRENCES, UTILISER UNIQUEMENT LES ACCESSOIRES RECOMMANDÉS.

CET APPAREIL EST CONÇU POUR UN FONCTIONNEMENT CONTINU.

## **MISE EN GARDE:**

(Pour le Canada uniquement)  
AFIN DE PRÉVENIR TOUT RISQUE D'INCENDIE OU DE CHOCS ÉLECTRIQUES, NE PAS BRANCHER LA FICHE (POLARISÉE) DU CORDON D'ALIMENTATION DE L'APPAREIL DANS UN CORDON PROLONGATEUR, UNE PRISE DE COURANT OU TOUTE AUTRE PRISE À MOINS QUE LES LAMES NE PUISSENT ÊTRE INSÉRÉES À FOND.



Si l'appareil doit être transporté

L'emballer soigneusement et l'envoyer port payé, suffisamment assuré et de préférence dans son carton d'emballage d'origine. Joindre une lettre timbrée sur l'extérieur du carton, décrivant l'ennui en détail. Ne pas envoyer l'appareil au siège social ou au Bureau de vente régional. Ils ne sont pas équipés pour les réparations.



### **Information sur la gestion des régions**

Information sur la gestion des régions: Ce lecteur DVD mobile est conçu et fabriqué de façon à répondre à l'information de gestion de région enregistrée sur les disques DVD. Si le numéro de région du DVD ne correspond pas au numéro de région de ce lecteur DVD mobile, le disque ne pourra pas être lu sur l'appareil.

**Le numéro de région de ce lecteur DVD mobile est 1.**

### **Avertissement:**

**Pour éviter tout risque de blessures graves ou d'infraction aux lois, le moniteur ne doit pas être utilisé à un endroit où il soit visible par le conducteur.**

# Preparing the Remote Control

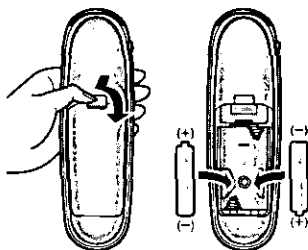

Remote control signal receiver (included)

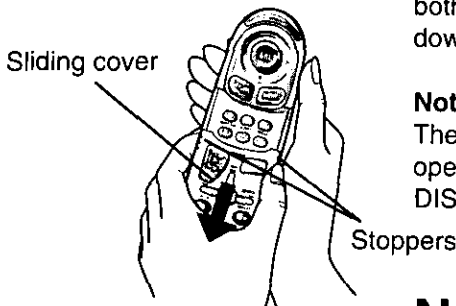
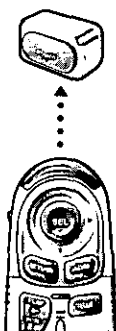

## Inserting the Batteries

1. Open the battery compartment cover.  
Insert your fingernail into the slot and press down, and then slide the cover off.
2. Insert the new batteries.  
Make sure that the positive and negative terminals of the batteries are oriented as indicated.
3. Close the cover.  
Make sure that the cover clicks into place.

Batteries: Two AA batteries (R6PU)

Battery life: Approximately five months under normal usage (when using manganese batteries at room temperature)

## When using the Remote Control

Face the remote control toward the remote control signal receiver.

## Opening the Sliding Cover

Holding the remote control in your hand, press the stoppers on both sides of the sliding cover, and slide the sliding cover up or down.

**Note:**

The following buttons cannot be used while the sliding cover is open: PLAY, PAUSE, TITLE, STOP, REPEAT, SKIP, SEARCH, DISP and SETUP.

## Note on Battery Life

When placing the remote control in the console box, make sure that nothing is pressing down on any of the buttons on the remote control. If any of the buttons are pressed down, the batteries may be steadily drained while the remote control is in the console box. If the DVD player seems to not be responding to the remote control properly, replace the batteries in the remote control as soon as possible. As the batteries are drained, the remote control will become unable to control the DVD player.

**KEY LOCK** ▶



**Key lock function:**

This function can prevent the battery from being drained. We recommend that the KEY LOCK switch on the left side of the remote control be set to the right side when placing it in the console box, and release the KEY LOCK switch by setting it to the left side before operating the remote control.

# Main Controls

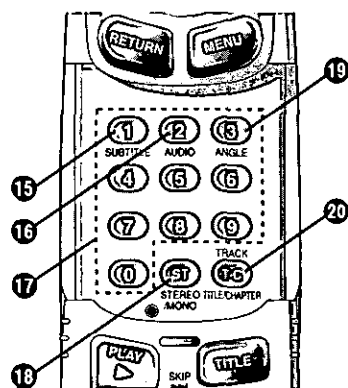
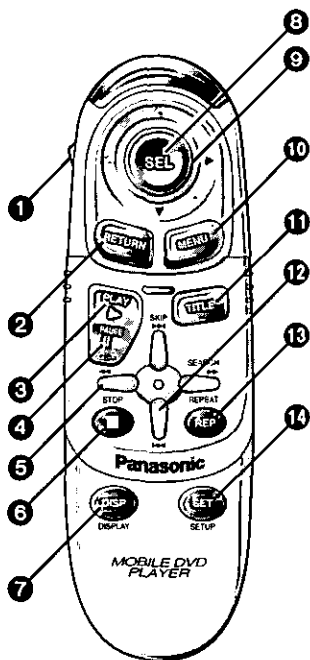

No.	Operating Button	DVD	Video CD	CD
1	KEY LOCK	If effective, the remote control will not send any signals to the DVD player even if any of the buttons are pressed.		
2	RETURN	Returns to the previous menu.	Cancels numbers during inputting.	
3	PLAY	Plays the video and music.		Plays the music.
4	PAUSE	Pauses the video and music.		Pause the music.
5	SEARCH	Used for slow-motion playback, rapid advance, or rapid reverse ◀◀: Reverse ▶▶: Advance		
6	STOP	Stops the video and music.		Stops the music.
7	DISP (DISPLAY)	Turns on/off the on-screen display.		Not used
8	SEL	Selects the item that was chosen by using the joystick.		Not used
9	JOYSTICK	Chooses an item by moving the joystick up, down, left, or right.		Not used
10	MENU	During playback, displays the DVD menu that is stored on the disc.		Not used
11	TITLE	Displays the title menu that is stored on the disc.		Not used
12	SKIP	Skips a chapter ahead or back. ◀◀: Skip back ▶▶: Skip ahead		Skip a track ahead or back.
13	REP (REPEAT)	Repeat the chapter being played and cancels the repeat mode.		Repeats the track being played and cancels the repeat mode.
14	SET (SETUP)	Displays the initial setting screen. (Only when there is no disc, or the player is in the STOP state.)		
15	SUBTITLE	Switches the language used for DVD subtitles.		Not used
16	AUDIO	Switches the audio soundtrack language.		Not used
17	Numeric Buttons	Used to input numbers.		
18	ST (STEREO/MONO)	Not used		Switches between "LR", "L", and "R". Not used
19	ANGLE	Changes the angle.		Not used
20	(TRACK) T • C (TITLE/CHAPTER)	Inputs title numbers and chapter numbers to specify title and chapter, then begins playback.		Not used Inputs track numbers

# Loading a DVD/Video CD/CD



- 1 Turn the ignition on to the accessory position.

**Note:**

Parking in direct sunlight can produce very high temperatures inside your vehicle. Give the interior a chance to cool down before loading a disc.

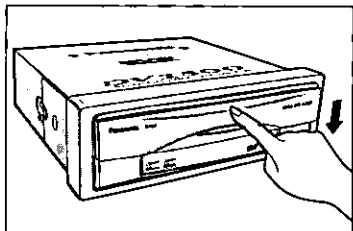

- 2 Slide the cover on the front of the player down.

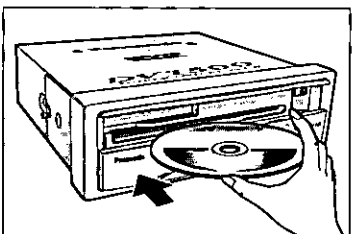

- 3 Insert the disc with the printed side facing up.

**Notes:**

Double-sided discs both 5" (12 cm) and 3" (8 cm) are not compatible with this player.

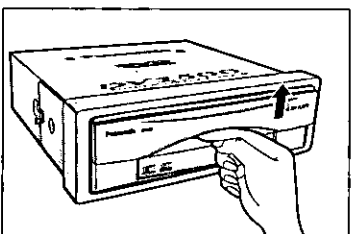

- 4 Close the cover until it clicks into place.

- Always close the cover completely when using the player.

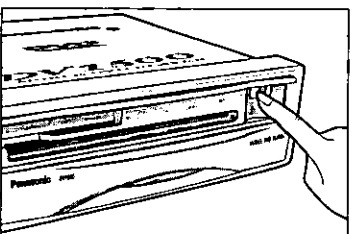

## Ejecting a Disc

- 1 Open the cover on the player, then press ▲ (EJECT).

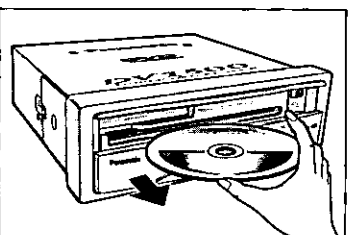

- 2 Remove the disc and close the door.

- Pull the disc out as shown in the figure.

**Note:**

Make sure to eject a disc before leaving the car.

High temperatures inside your vehicle could cause damage, such as warp, to a disc.

You can eject the disc even when the power is off.

# Disc Notes

## ❑ Disc formats supported by this player



DVD

5"(12 cm) disc/  
3"(8 cm) disc  
(Single-sided disc only)



Video CD

5"(12 cm) disc/  
3"(8 cm) disc



CD

5"(12 cm) disc/  
3"(8 cm) disc

### Note:

Double-sided discs both 5" (12 cm) and 3" (8 cm) are not compatible with this player.

## ❑ Discs which cannot be played with this player

- DVD with Region No. other than "1" or "ALL"
- DVD-ROM
- DVD-R/DVD-RAM
- CD-R
- Photo CD
- Discs of PAL system
- CD-ROM
- CDV
- CD-G

## ❑ Handling and Cleaning

- Dirt, dust, scratches and warping discs will cause misoperation.
- Do not place stickers or make scratches on discs.
- Do not warp discs.
- A disc should always be kept in its case when not in use to prevent from damaging.
- Do not place discs in the following places:
  1. Direct sunlight.
  2. Dirty, dusty and damp areas.
  3. Near car heaters.
  4. On the seats or dashboard.

### Disc Cleaning

Use a dry soft cloth to wipe the surface. If the disc is quite dirty, use a soft cloth slightly moistured with isopropyl (rubbing) alcohol. Never use solvents such as benzine, thinner or conventional record cleaners as they may mar the surface of the disc.

### Note:

A disc may become somewhat scratched (although not enough to make it unusable) depending on you handle it and conditions in the usage environment. Note that these scratches are not an indication of any problem with the player.

## ❑ Preparing New Discs with Rough Spots

A new disc may have rough edges on its inside and outside edges. If a disc with rough edges is used, the proper setting will not be performed and the player will not play the disc. Therefore, remove the rough edges in advance by using a ball-point pen or pencil as shown on the right. To remove the rough edges, press the side of the pen or pencil against the inside and outside edges of the disc.

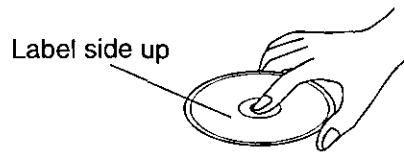

Label side up



Do not touch the underside of the disc.

Do not bend.

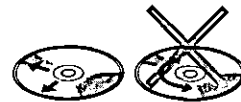

Wipe the disc from center toward the outside edge.

Rough spots on outside edge

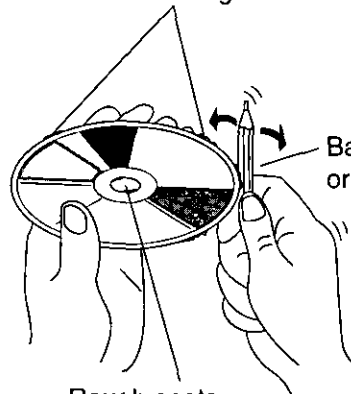

Ball-point pen or pencil

Rough spots on inside edge

# Basic Play

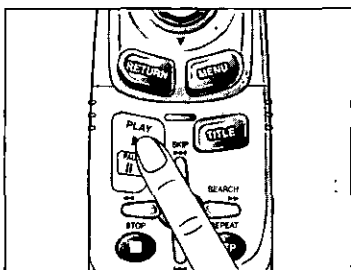

For DVD:

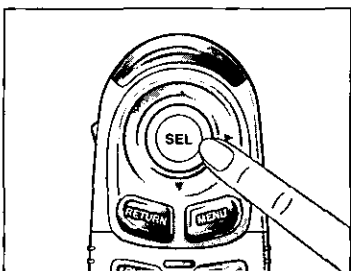
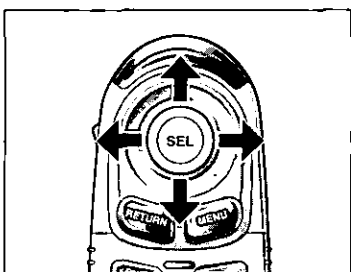

For Video CD:

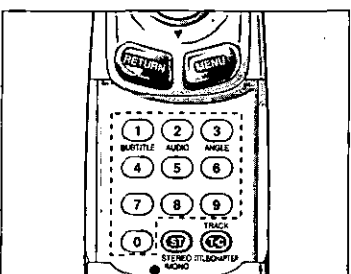

Before operating the remote control, make sure that the KEY LOCK switch is released.

**1 While the car is stopped (with the parking brake engaged):**

**Press PLAY.**

Playback starts.

**When a menu appears on the screen**

In case of most of the interactive DVDs or Video CDs with playback control, a menu appears on the screen.

**Example:**

Interactive DVD

TITLE MENU	
Rivers	Castles
Lovers	Woods

**Example:**

Video CD with playback control

1 EAST ASIA
2 SOUTH ASIA
3 MIDDLE EAST
4 AFRICA
5 EUROPE

- For DVD, perform the following steps 2 and 3 to select the preferred item and start playback.
- For Video CD, press the numeric buttons of the remote control unit to select the item by inputting the numbers in two digits and start playback.

For example, to select the item No. 3, press "0" and "3".  
To select the item No. 11, press "1" twice.

**2 Select the preferred item by using the joystick (▲▼◀▶).**

**Example: DVD**

When "Woods" is selected

**3 Press SEL.**

Play of the selected item now starts.

TITLE MENU	
Rivers	Castles
Lovers	Woods

**For your reference:**

- When the menu continues onto another screen, pressing SKIP will show the next screen. (The buttons to be used may differ depending on the disc. For operation, refer to the jacket of the disc.)
- To return to the menu screen, press TITLE, MENU or RETURN during play of DVDs or press RETURN during play of Video CDs. (The buttons to be used may differ depending on the disc.)
- When ⊘ appears when a button is being operated, it means that the corresponding operation is prohibited by the player or the disc.

**Note:**

If the single-sided disc is placed in upside down, the display window shows "Playback Error". In this case, eject the disc and re-load it properly.

## Note on the Screen Display

### While driving

Only a message as shown right is displayed on the DVD/Video CD screen while driving the car. Only audio is enabled.

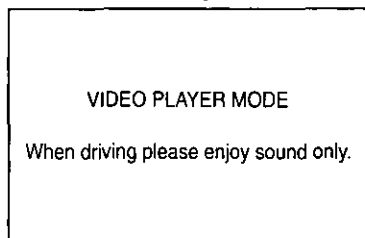

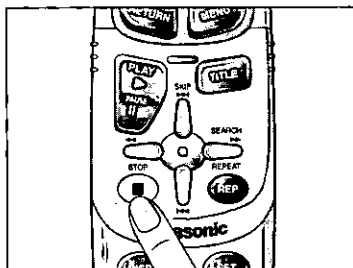

## Stopping play

Press **STOP** during play.

The player will be in the stop mode and the screen will be displayed in blue.

**RESUME function:**

When play is stopped, the player records the point where STOP was pressed. Press PLAY again, and play will resume from this point.

**Notes:**

- When the disc is ejected, the RESUME function will be cleared.
- The RESUME function works only with discs which can display the elapsed playing time during play.

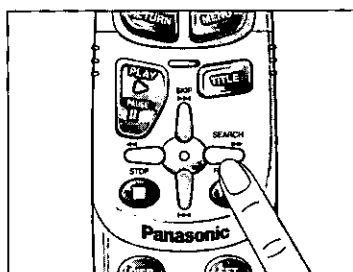

## Rapid advance/Rapid reverse

Press **SEARCH** during play.

◀◀: Reverse

▶▶: Advance

Each time the button is pressed, the speed of rapid advance/rapid reverse changes according to the disc as follows.

**DVD and Video CD:**

Regular speed → 1.5 times → 10 times → 20 times

**CD:**

Regular speed → 20 times

**Returning to normal play**

Press **PLAY**.

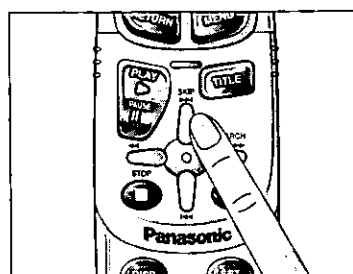

## Skipping ahead or back

Press **SKIP** during play.

◀◀: Skip back

▶▶: Skip ahead

- A chapter or a track is skipped each time the button is pressed.
- If ◀◀ SKIP is pressed once, the player returns to the beginning of the chapter/track being played back.

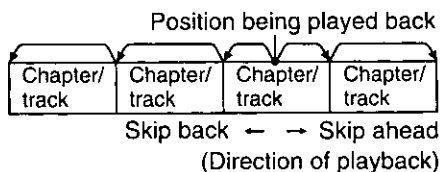

**For your reference:**

When SKIP is pressed during menu play of Video CD with play-back control, a menu screen may sometimes be recalled.

**Note:**

It is not possible to skip to a chapter included in other titles during playback of a DVD.

# Basic play (continued)

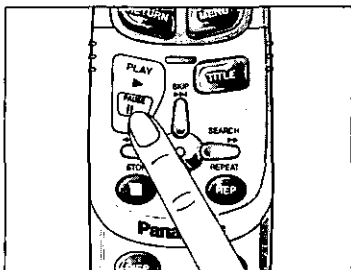

## Pause (Still Picture <DVD/Video CD ONLY>)

Press PAUSE during play.

**Returning to normal play**

Press PLAY or PAUSE.

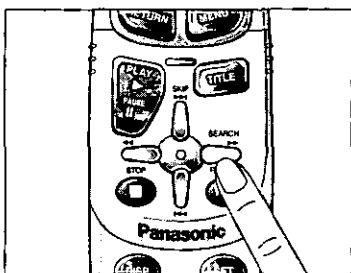

## Slow-motion play

<DVD/Video CD ONLY>

Press SEARCH ►► in the pause mode.

The speed of play becomes slower to one-third in slow-motion play.

**Returning to normal play**

Press PLAY.

**Placing the player in the pause mode**

Press PAUSE.

**Note:**

Even if ◀◀ SEARCH is pressed in the pause mode or in slow-motion play, slow-motion play in reverse direction is not possible.

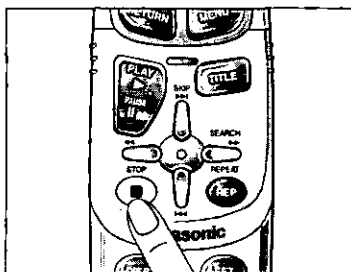

## Turning the power off

Press STOP in the stop mode when a disc is loaded.

The power is turned on by pressing STOP again or pressing PLAY.

If a disc is not loaded, the power cannot be turned off.



# Playback by Specifying a Title, Chapter or Track

It is possible to play back a specified title, chapter or track.

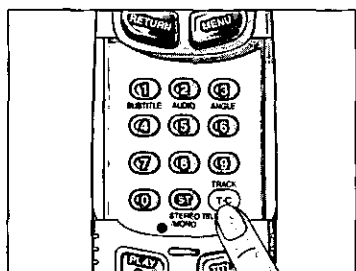

- 1 Press [T·C] during playback to select the input mode. Each time the button is pressed, the input mode changes as follows.

**For DVD:**

Regular play → Title no. input mode → Chapter no. input mode.



**For CD:**

Regular play ↔ Track no. input mode

The display appears in the lower right corner of the screen.

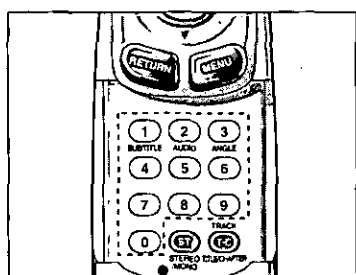

- 2 Input the preferred title, chapter or track number directly by using the numeric buttons.

- 3 Press [T·C] again to playback the start of a specified title, chapter or track.

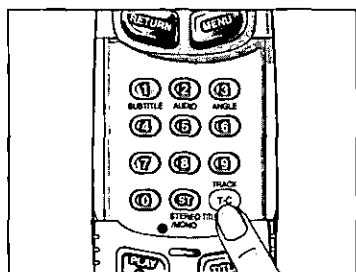

Ex.: To specify chapter 11 in a title now playing



Ex.: To specify track 7

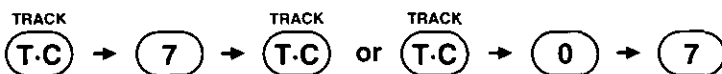

**For your reference:**

The title number of two digits, chapter number of three digits and track number of two digits can be input directly by using the numeric buttons.

In this case, pressing [T·C] after inputting the numbers is not necessary.

To turn off the display and cancel the input mode, press RETURN.



# On-Screen Displays

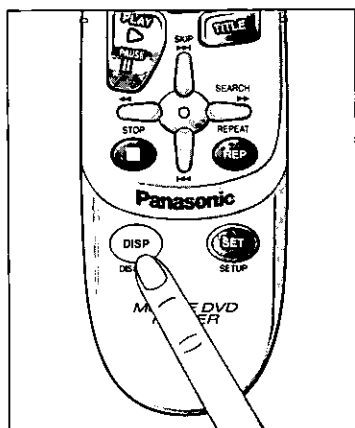

Pressing **DISPLAY** during playback to display the contents of the current disc on the screen.

To turn off the display, press **DISPLAY** again.

## For your reference:

The initial setting (factory preset) is set to "OFF" for DVD and Video CD, and is set to "ON" for CD.

In the case of CD, the On-Screen Display can not be turned off.

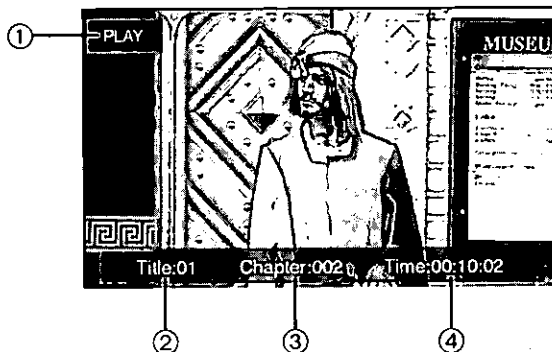

### ① Current Operation Mode

This indicates the operation that is currently being performed. (LOADING, EJECT, Play, Pause, Stop, FF, REW, Still, Repeat, Slow Play)

### ② Title Number (DVD only)

This displays the number of the title that is currently being played.

### ③ Chapter Number (DVD only)

This displays the number of the chapter in the title that is currently being played.

### Track Number (CD only)

This displays the number of the track that is currently being played.

### ④ Playback Time

This displays how much time has elapsed since the start of playback.

If playback has been resumed, this indicates how much time has elapsed since playback was resumed.

## Notes:

- Each display may sometimes show "---". This is not a malfunction.
- The On-Screen Display may not be displayed properly when the display size (Aspect) of the connected display unit is set to "ZOOM". In this case, select the other display size type: NOMAL, JUST or FULL.

# Changing Subtitle Language

(Multi-Subtitle Function)

<DVD ONLY>

It is possible to change the subtitle language during play if the multiple subtitle languages are recorded on the disc.

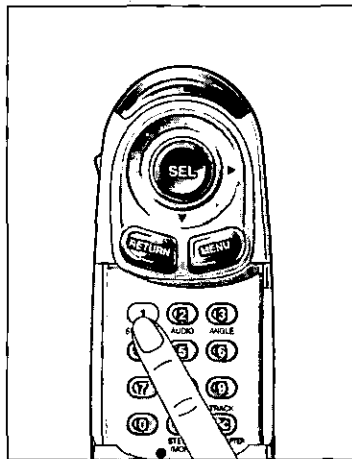

## Press SUBTITLE during play.

Each time the button is pressed, number (1 to 32) of the subtitle languages changes in sequential order as follows.

OFF → 1 → 2 → 3...31 → 32



The language number disappears if no operation is performed for 5 seconds.

## Notes:

- The language number is different according to the disc.
- When no subtitles are recorded "⊘" will be displayed instead of the language number.
- When a disc supporting the closed caption is played, the subtitle and the closed caption may overlap each other on the screen. In this case, turn the subtitle off.
- On some discs, the subtitle language can not be changed by this operation.

In this case, change the subtitle language by using a DVD menu (⇒ Page 23) or the initial settings (⇒ Page 24).

## For your reference:

- When the power is turned on or the disc is removed, subtitles appear in the language selected at the initial settings (⇒ Page 24). If this language is not recorded on the disc, the language specified by the disc will be displayed.
- In some cases, the subtitle language is not changed to the selected one immediately.

# Changing Audio Soundtrack Language (Multi-Audio Function)

It is possible to change the audio soundtrack language during play if multiple audio soundtrack languages are recorded on the disc.

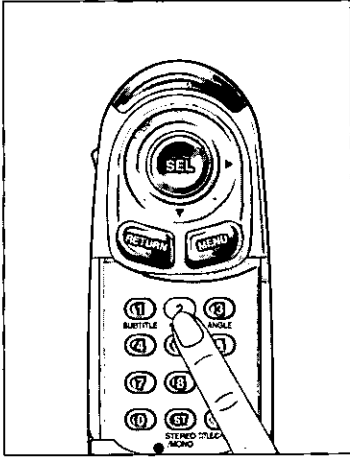

## <DVD ONLY>

Press **AUDIO** during play.

Each time the button is pressed, number (1 to 8) of the audio soundtrack languages changes in sequential order as follows.

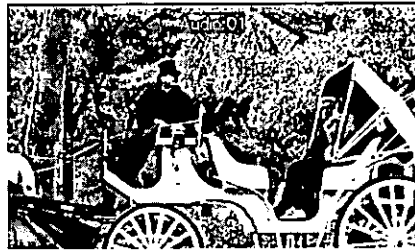
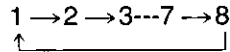

The language number disappears if no operation is performed for 5 seconds.

## Notes:

- On some discs, the audio soundtrack language can not be changed by this operation.  
In this case, change the audio soundtrack language by using a DVD menu (⇒ Page 23) or the initial settings (⇒ Page 24).
- The language number is different according to the disc.
- Some disc has only a language for audio soundtrack.

## Additional operation <Video CD only>

It is possible to switch the audio between stereo sound and monaural sound (L or R).

Press **[ST]** (STEREO/MONO).

Each time the button is pressed, the audio changes as follows.

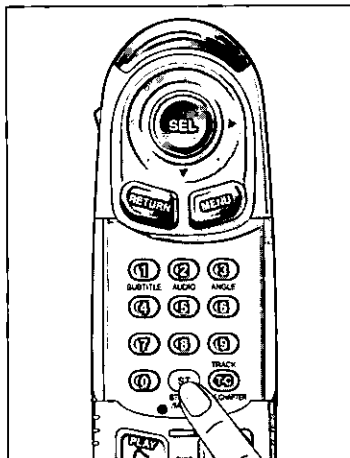
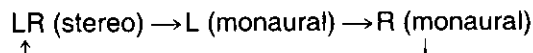

# Viewing from Another Angle

(Multi-Angle Function)

<DVD ONLY>

For DVDs which contain scenes which have been shot simultaneously from a number of different angles the same scene can be viewed from each of these different angles during play.

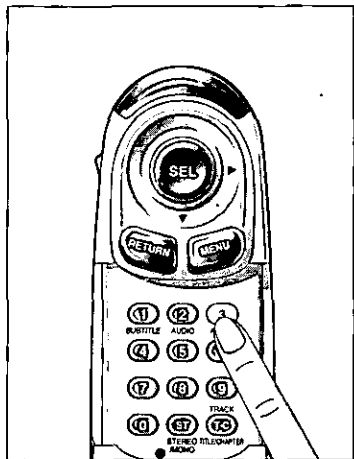

## Press ANGLE during play.

Each time the button is pressed, number (1 to 8) of angles changes in sequential order as follows.

1 → 2 → 3 → 7 → 8  
↑

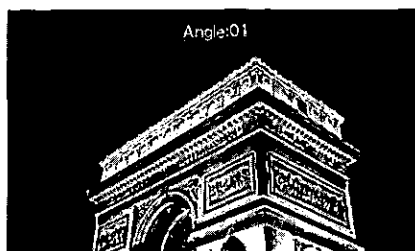

The angle number disappears if no operation is performed for 5 seconds.

## Notes:

- The angle number is different according to the disc.
- This function only works for discs having scenes recorded at different angles.
- When no different angles are recorded "⊘" will be displayed instead of the angle number.

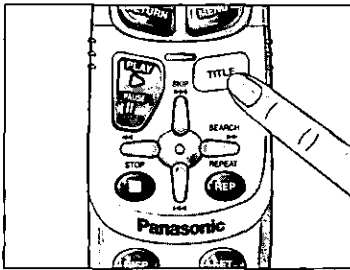

## Using a title menu

### Title menu

If the DVD has multiple titles recorded on it, it is possible to select the preferred title from the title menu to start playback.

- 1 Press **TITLE** during play.  
The title menu is displayed.

Example:

TITLE MENU	
Rivers	Castles
Lovers	Woods

- Pressing TITLE again resumes play from the scene when the title menu was first displayed.

- 2 Select the preferred title by using the joystick (▲ ▼ ◀ ▶).

- 3 Press **SEL**.

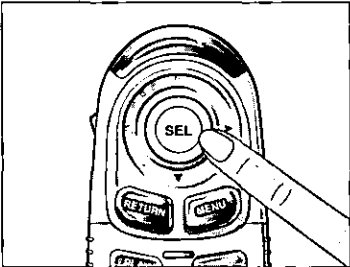
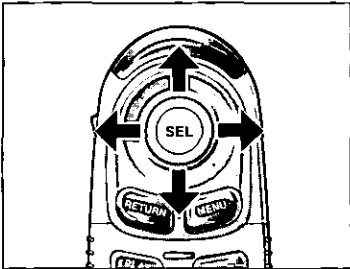

## Using a DVD menu

### DVD menu

Some DVDs have unique menu structures called DVD menus. For example, DVDs programmed with complex contents provide guide menus, and those recorded with various languages provide menus for audio and subtitle languages. These menus are called "DVD menu". Although the DVD menu's contents and operation differ from disc to disc, the following explains basic operation when this feature is used.

- 1 Press **MENU** during play.  
The DVD menu is displayed.

Example:

DVD MENU
1. SUBTITLE
2. AUDIO
3. ANGLE

- Pressing MENU again resumes play from the scene when the DVD menu was first displayed.

- 2 Select the preferred item by using the joystick (▲ ▼).

- 3 Press **SEL**.

- To display the menu screen one after another, repeat steps 2 and 3.

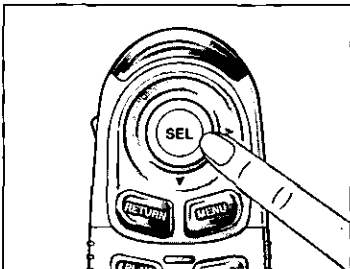
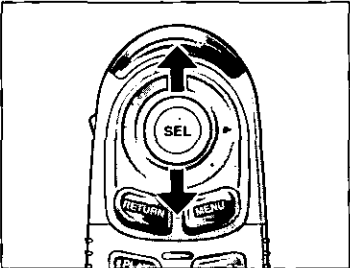
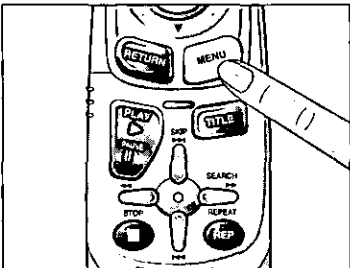

# Changing the Initial Settings

The initial settings (factory preset) can be changed. For example, the audio soundtrack language can be changed to French by changing the setting at ③ "Audio Languages".

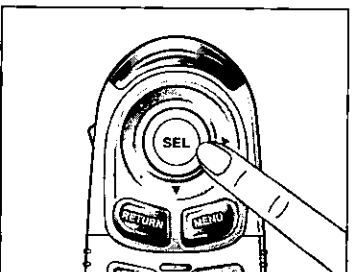
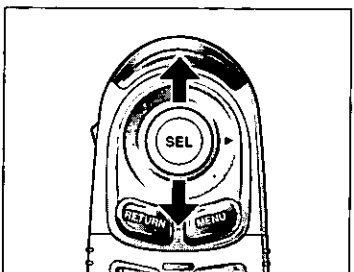
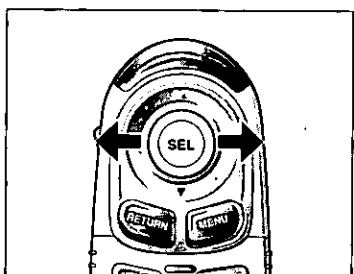
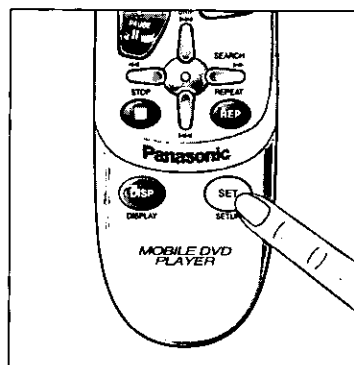

- 1 Press [SET] (SETUP) or [MENU] in the stop mode.  
The initial settings screen is displayed.

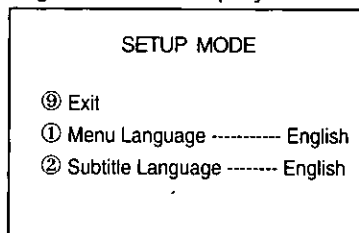

- 2 Select the screen of initial settings by using the joystick (◀▶).
- 3 Select the preferred item by using the joystick (▲▼).
- 4 Press SEL.

- ① **Menu Language** (⇒ Page 25)  
This is to select the language used for the menus recorded on the discs such as title menus.
- ② **Subtitle Languages** (⇒ Page 25)  
This is to select the subtitle language and the language displayed on the screen. (If the language selected is not available on the disc, the language designated by each disc will be selected.)
- ③ **Audio Languages** (⇒ Page 26)  
This is to select the audio soundtrack language. (If the language selected is not available on the disc, the language designated by each disc will be selected.)
- ④ **TV Aspect** (⇒ Page 26)  
This is to select the appropriate TV aspect (4:3 or 16:9) according to the connected TV set.
- ⑤ **TV Mode (4:3)** (⇒ Page 27)  
This is to select the TV aspect when video material for wide-screen is played back on a conventional TV.
- ⑥ **On-Screen Messages** (⇒ Page 27)  
This is to select whether On-Screen Display messages such as "Play" will be displayed or not.
- ⑦ **Audio Output Level** (⇒ Page 28)  
This is to select the audio output level (1: minimum level to 4: maximum level) from the audio output connector.
- ⑧ **D. (Dynamic) Range Compression** (⇒ Page 28)  
This is to make a setting of dynamic range compression.
- ⑨ **Exit**

**For your reference:**

- The numeric buttons can also be used for selecting the items.
- When MENU is pressed during play, the DVD menu will be displayed and if pressed in the stop mode, the initial settings screen will be displayed.



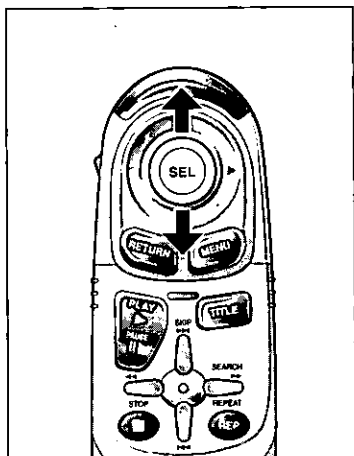

## When ① “Menu Language” is selected

5 Select the preferred language by using the joystick (▲ ▼).

6 Press SEL.

① **English (Factory preset)**

English is selected as On-Screen Display language.

② **French**

③ **Spanish**

Each language is selected as On-Screen Display language.

④ **Other**

Another language will be selected as menu language.

Enter the 4-digit language code (see page 42) using the numeric buttons and press SEL.

Press RETURN if an incorrect language code is entered.

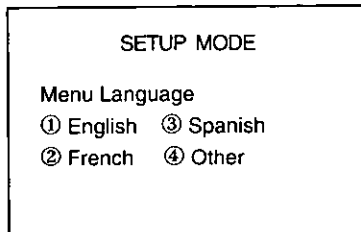

Setting is finished and the display returns to the initial setting screen.

### For your reference:

- The numeric buttons can also be used for selecting the items.
- **Returning to the previous menu**  
Press RETURN.

- **Finishing the initial settings**

Select ⑨ Exit and press SEL at the initial settings screen. Only when Exit is selected, the items selected on the initial setting screen become effective.

If pressing PLAY instead of selecting Exit, the playback starts and the selected items become invalid.

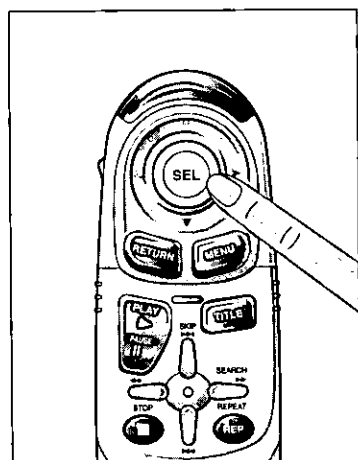

## When ② “Subtitle Languages” is selected

5 Select the preferred language by using the joystick (▲ ▼).

6 Press SEL.

① **English (Factory preset)**

② **French**

③ **Spanish**

Each language will be selected as subtitle language.

④ **Other**

Another language will be selected as subtitle language.

Enter the 4-digit language code (see page 42) using the numeric buttons and press SEL.

Press RETURN if an incorrect language code is entered.

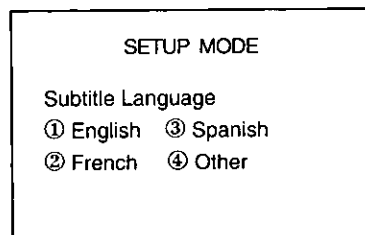

# Changing the Initial Settings

(continued)

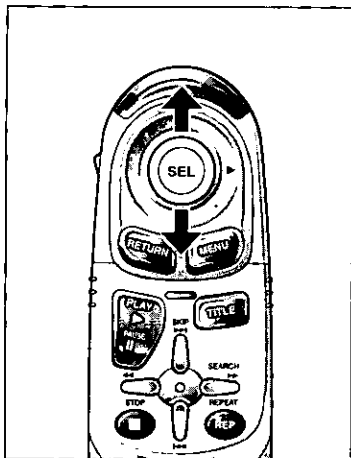

## When ③ “Audio Languages” is selected

5 Select the preferred language by using the joystick (▲ ▼).

6 Press SEL.

① **English (Factory preset)**

English will be selected as audio soundtrack language.

② **French**

③ **Spanish**

Each language will be selected as audio soundtrack language.

④ **Other**

Another language will be selected as audio soundtrack language. Enter the 4-digit language code (see page 42) using the numeric buttons and press SEL.

Press RETURN if an incorrect language code is entered.

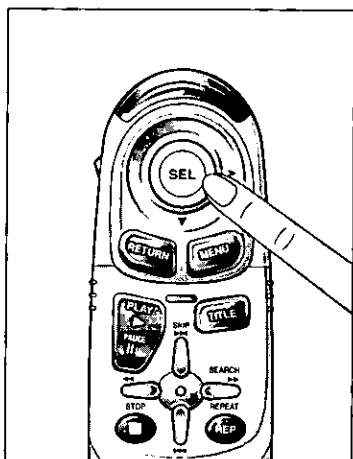
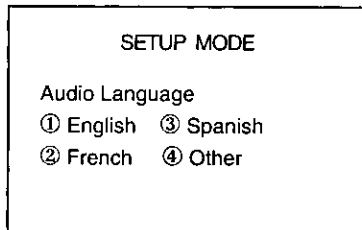

## When ④ “TV Aspect” is selected

5 Select the appropriate TV aspect by using the joystick (▲ ▼).

6 Press SEL.

① **4:3**

Select when a conventional TV set is connected.

**Video material for wide-screen formatted in the Pan & Scan style**

Played back in the Pan & Scan style (the left and right edges are cut off)

In this case, the On-Screen Display may not be displayed properly according to the display unit.

**Video material for wide-screen not formatted in the Pan & Scan style**

Played back in the letterbox style (black bands appear at top and bottom of the screen)

② **16:9 (Factory preset)**

Select when a wide-screen TV set is connected or when the player's LCD is used. Video material for wide-screen is played back in “FULL” size.

(Setting the wide-screen TV to “FULL” mode is also necessary.)

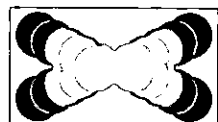
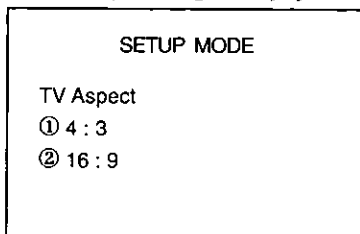

## When ⑤ “TV Mode (4:3)” is selected

- 5 Select the appropriate TV mode by using the joystick (▲ ▼).
- 6 Press SEL.

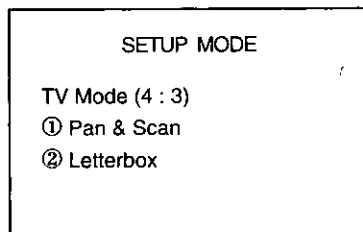
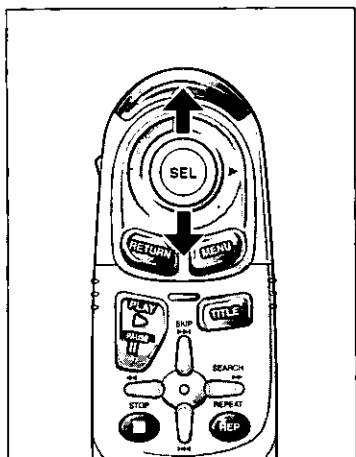

### ① Pan & Scan (Factory preset)

Video material for wide-screen will be played back in the Pan & Scan style (the left and right edges are cut off). Those not formatted in the Pan & Scan style will be played back in the letterbox style.

### ② Letterbox

Video material for wide-screen will be played back in the letterbox style (black bands appear at top and bottom of screen).

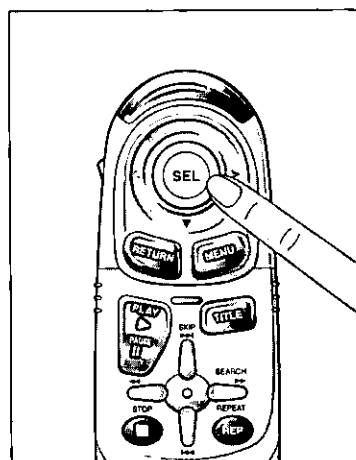

## When ⑥ “On-Screen Messages” is selected

- 5 Select “ON” or “OFF” by using the joystick (▲ ▼).
- 6 Press SEL.

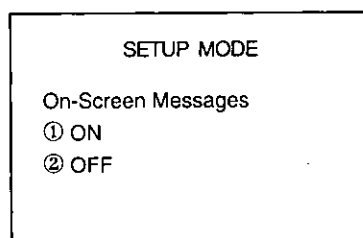

This is to select On-Screen Display messages which will be displayed when On-Screen Display is turn off by pressing DISPLAY.

### ① ON (Factory preset)

When the power is turned on, On-Screen Display messages such as “Play” and “Pause” will always be displayed on the screen for 5 seconds.

### ② OFF

When the power is turned on, On-Screen Display messages such as “Play” and “Pause” will not be displayed on the screen.

# Changing the Initial Settings

(continued)

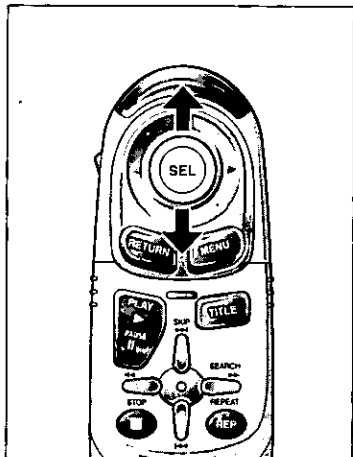

## When ⑦ “Audio Output Level” is selected

- 5 Select the appropriate audio output level by using the joystick (▲ ▼).
- 6 Press SEL.

- ① Minimum level
- ② Middle level
- ③ Initial setting
- ④ Maximum level

SETUP MODE	
Audio Output Level	
① 1	③ 3
② 2	④ 4

### For your reference:

We recommend that you select the initial setting when you use this player in the system configurations (➔ Pages 35–37), and adjust the volume control on the display unit or stereo unit connected to this player.

In the case that sound volume is too weak or too loud when you use this player in another system configuration, select another setting to adjust the audio output level.

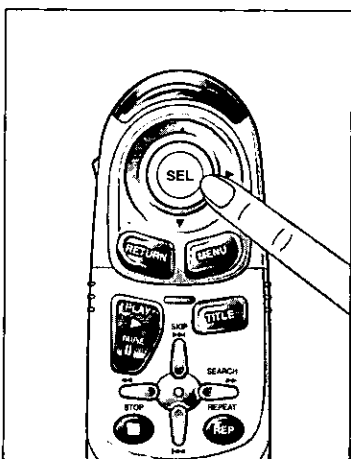

## When ⑧ “D. (Dynamic) Range Compression” is selected

- 5 Select “ON” or “OFF” by using the joystick (▲ ▼).
- 6 Press SEL.

SETUP MODE	
D. Range Compression	
① ON	
② OFF	

This is to select the audio range which will be output during play.

### ① ON

Select this setting to enjoy listening to dynamic sound even on a low volume.

This is useful for late-night listening. (This function only works with Dolby Digital DVDs.)

### ② OFF (Factory preset)

Normal audio range is selected.

# Installation Guide



## WARNING

The installation information is designed for experienced installers and is not intended for non-technical individuals. It does not contain warnings or cautions of the potential dangers involved in attempting to install this product. Any attempt to install this product in a motor vehicle by anyone other than a qualified installer could cause damage to the electrical system and could result in serious personal injury or death.

### □ Overview

This product should be installed by a professional. However, if you plan to install this unit yourself, your first step is to decide where to install it. The instructions in these pages will guide you through the remaining steps: **(Please refer to the "WARNING" statement above).**

- Identify and label the vehicle wires.
- Connect the vehicle wires to the wires of the power connector.
- Install the unit in the dash.
- Check the operation of the unit.

If you encounter problems, please consult your nearest professional installer.

**Caution:** This unit operates with a 12 volt DC negative ground auto battery system only. Do not attempt to use it in any other system. Doing so could cause serious damage.

Before you begin installation, look for the items on the right which are packed with your unit.

- **Warranty Card...** Fill this out promptly.
- **Panasonic Servicenter for Service Directory** ...Keep for future reference in case the unit needs servicing.
- **Installation Hardware...** Needed for in-dash installation.

### □ Installation Hardware

No.	Item	Diagram	Qty
①	Mounting Collar		1

No.	Item	Diagram	Qty
②	RCA Cord		1
③	Rear Support Strap		1
④	Tapping Screws (5 mmφ × 16 mm)		4
	Screws with Washers (5 mmφ × 6 mm)		4
	Mounting Bolt (5 mmφ)		1
	Hex. Nut (5 mmφ)		1
	Mounting Screws (5 mmφ)		2
⑤	Remote Control Signal Receiver (including Double-Sided Tape)		1
⑥	Power Connector		1
⑦	Remote Control Holder (including Double-Sided Tape)		1
⑧	Remote Control Unit		1
⑨	Batteries		2
⑩	Trim Plate		1
⑪	Mounting Plates		2
⑫	L-Shaped Brackets		2
⑬	Clip Connector		1

# Installation Guide (continued)

## Required Tools

You'll need a screwdriver, a 1.5 volt AA battery, and the following:

12 V DC  
TEST BULB



ELECTRICAL  
TAPE



SIDE-CUT  
PLIERS



## Dashboard Specifications

THICKNESS

MIN.  $\frac{3}{16}$ " (4.75 mm)

MAX.  $\frac{7}{32}$ " (5.56 mm)

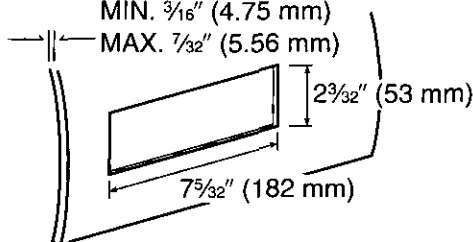

## Identify All Leads

The first step in installation is to identify all the vehicle wires you'll use when hooking up your DVD player.

As you identify each wire, we suggest that you label it using masking tape and a permanent marker. This will help avoid confusion when making connections later.

**Note:** Do not connect the power connector to this unit until you have made all connections. If there are no plastic caps on the hooking wires, insulate all exposed leads with electrical tape until you are ready to use them. Identify the leads in the following order.

### Power Lead

If your vehicle has a radio or is pre-wired for one:

Cut the connector wires one at a time from the plug (leaving the leads as long as possible) so that you can work with individual leads.



Turn the ignition on to the accessory position, and ground one lead of the test bulb to the chassis. Touch the other lead of the test bulb to each of the exposed wires from the cut radio connector plug. Touch one wire at a time until you find the outlet that causes the test bulb to light.

Now turn the ignition off and then on. If the bulb also turns off and on, that outlet is the vehicle power lead.

If your vehicle is not wired for an audio unit:

Go to the fuse block and find the fuse port for radio (RADIO), accessory (ACC), or ignition (IGN).

### Battery Lead

If your DVD player has a yellow lead, you will need to locate the car's battery lead. Otherwise you may ignore this procedure. (The yellow battery lead provides continuous power to maintain a clock, memory storage, or other function.)

If your vehicle has a radio or is pre-wired for one:

With the ignition and headlights off, identify the car battery lead by grounding one lead of the test bulb to the chassis and checking the remaining exposed wires from the cut radio connector plug.

If your vehicle is not wired for an audio unit:

Go to the fuse block and find the fuse port for the battery which is usually marked BAT.

## ❑ Connect All Leads

Now that you have identified all the wires in the vehicle, you're ready to begin connecting them to the DVD player wires. The connection diagram (⇒ Pages 35–37) shows the proper connections and color coding of the leads.

We strongly recommend that you test the unit before making a final installation.

You can set the unit on the floor and make temporary connections to test the unit. Use electrical tape to cover all exposed wires.

---

**Important:** Connect the red power lead last, after you have made and insulated all other connections.

---

### Ground

Connect the black ground lead of the power connector to the metal vehicle chassis.

### Battery

Connect the yellow battery lead to the correct radio wire or to the battery fuse port on the fuse block.

### Power

Connect the red power lead to the correct power cord according to your system configuration by referring to the wiring diagram (⇒ Pages 35–37).

If the unit functions properly with all these connections made, disconnect the wires and proceed to the final installation.

## ❑ Final Installation

### Lead Connections

Connect all wires, making sure that each connection is insulated and secure. Bundle all loose wires and fasten them with tape so they won't fall down later. Now insert the unit into the mounting collar.

Congratulations! After making a few final checks, you're ready to enjoy your mobile DVD player.

---

## ❑ Final Checks

1. Make sure that all wires are properly connected and insulated.
2. Make sure that the unit is securely held in the mounting collar.
3. Turn on the ignition to check the unit for proper operation.

If you have difficulties, consult your nearest authorized professional installer for assistance.

# Installation Guide (continued)

## □ Installation Procedures

**Note:** Disconnect the cable from the negative (-) battery terminal.

### 1. Secure Mounting Collar ①.

Insert Mounting Collar ① into the dashboard, and bend the mounting tabs out with a screwdriver.

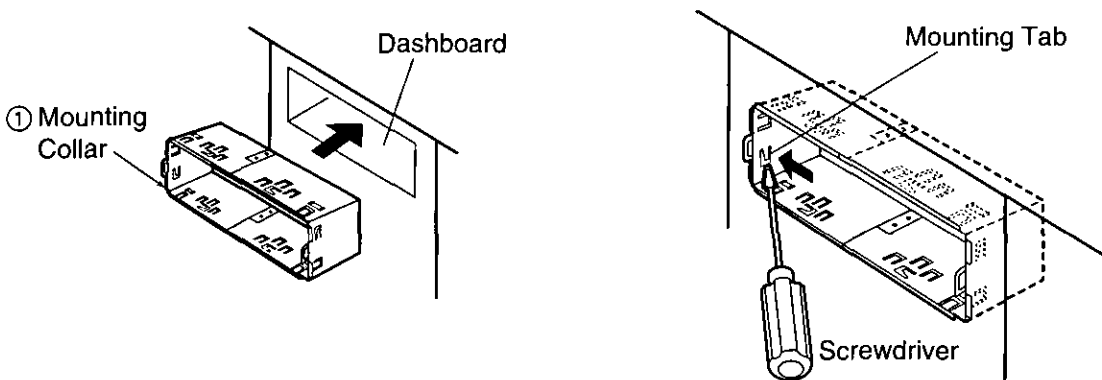

### 2. Attach Mounting Plates ⑪.

Secure Mounting Plates ⑪ on both sides of the unit with a screwdriver.

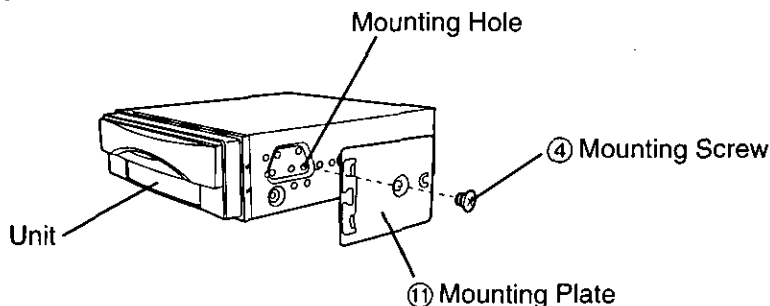

### 3. Secure the rear of the unit.

- Check the electrical connections by referring to this operating instructions. (→ Pages 35–37)
- Connect Mounting Bolt ④, using a suitable wrench.
- Insert Power Connector ⑥ to the unit.
- Insert the unit into the Mounting Collar ① and push it in until a “click” is heard.

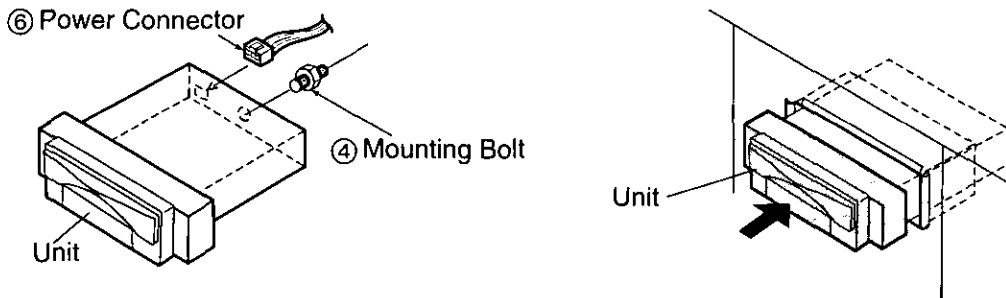

- Secure the rear of the unit to the car by one of the two recommended methods. (→ Page 33)



■ **Using Rear Support Strap ③**

Affix one end of Rear Support Strap ③ to the rear of the unit, and the other end to the fire wall of the car, or some other metallic area.

■ **Using the Rubber Cushion (Optional)**

(If there is an existing Rear Support Bracket on the fire wall of the car.)

Cover the Mounting Bolt ④ on the rear of the unit with the Rubber Cushion (Optional), and mount it into the existing Rear Support Bracket.

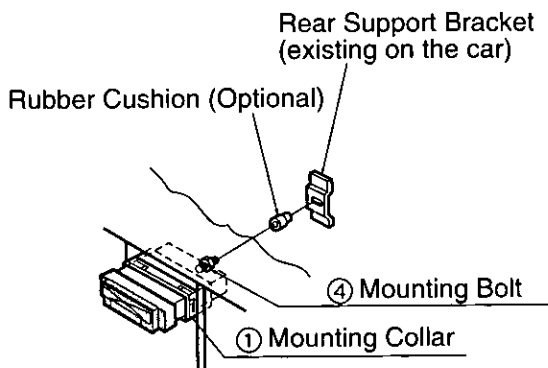
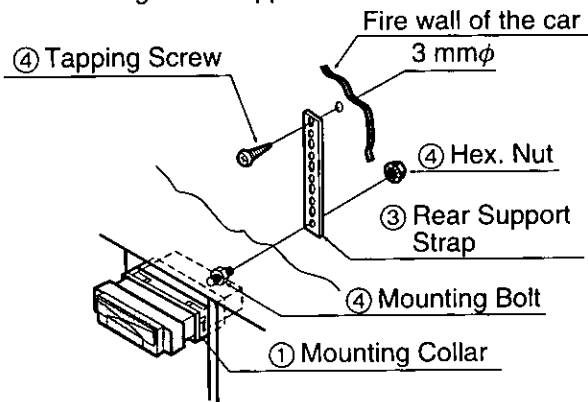

4. **Install Trim Plate ⑩.**

5. **After installation, reconnect the negative (-) battery terminal.**

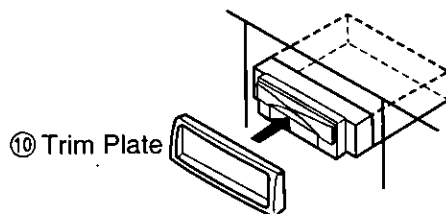

□ **Attaching the Remote Control Holder**

1. **Attach the double-sided tape (included) to the back of the Remote Control Holder ⑦.**

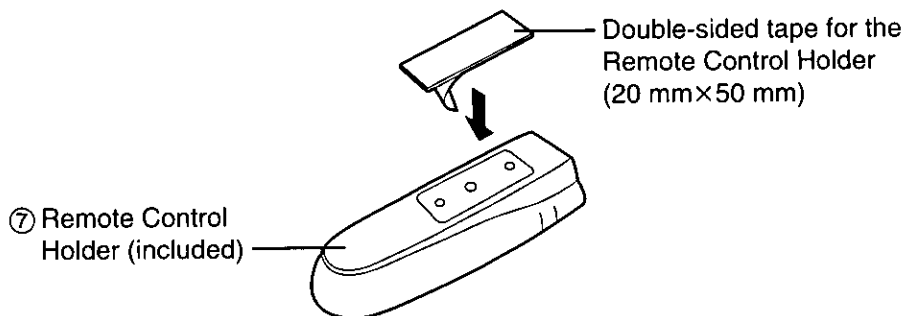

2. **Remove the backing from the double-sided tape, then press the Remote Control Holder onto the surface where you want to attach it.**

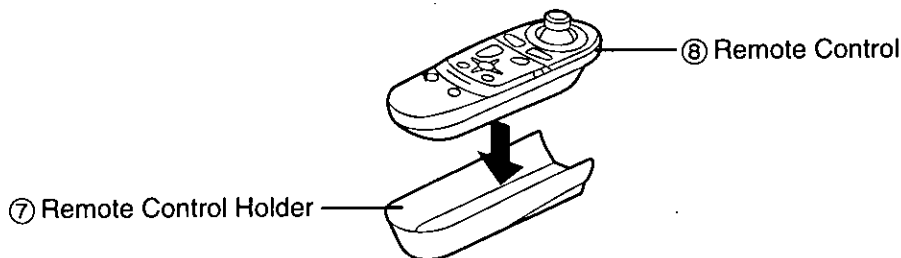

**Note:**

Place the Remote Control Holder where it will not interfere with driving.

# Installation Guide (continued)

## To Remove the Unit

a) Remove Trim Plate ⑩ with a screwdriver as shown in the figure.

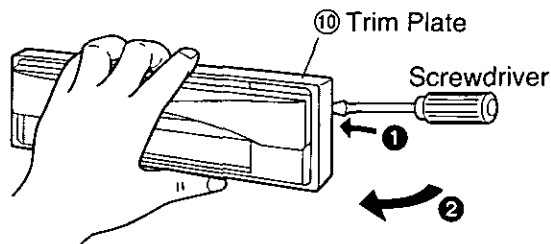

b) Pull out the unit while pushing the stoppers on both sides of Mounting Collar ① using the screwdriver. (→ Fig. 1, 2)

c) Remove the unit by pulling it with both hands. (→ Fig. 3)

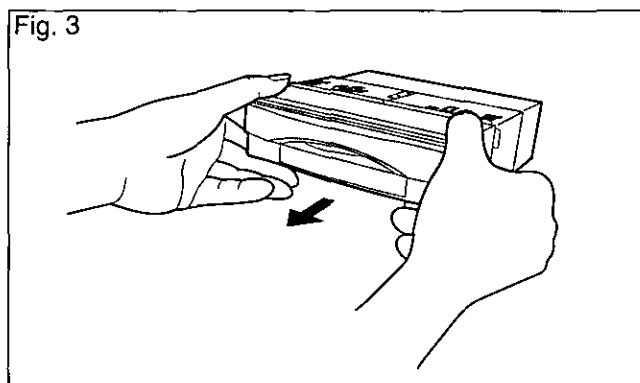
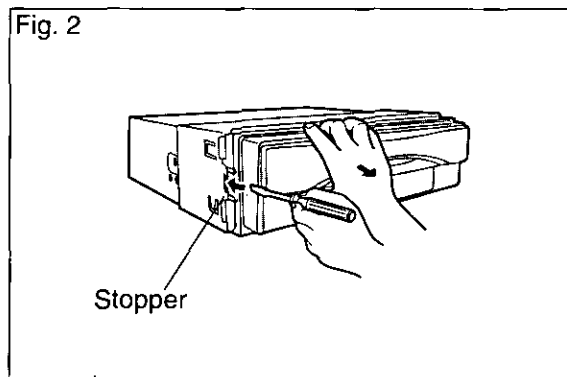
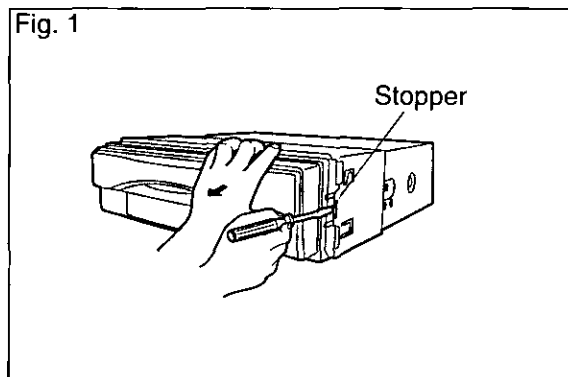

## When installing the unit with the L-Shaped Brackets

a) Attach the L-Shaped Brackets ⑫ on both sides of unit with the Screws with Washers ④.

b) Install the unit with Tapping Screws ④.

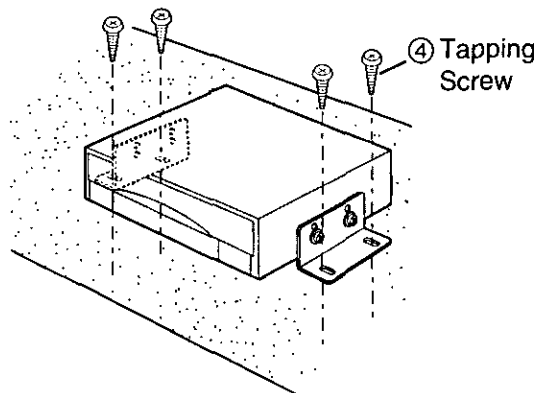
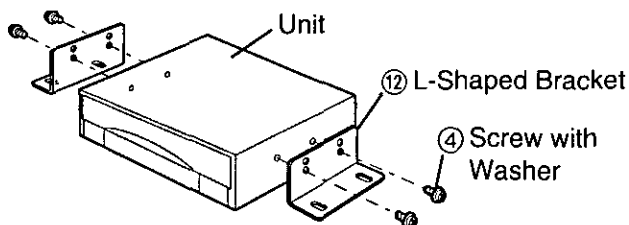





Notes on handling optical fiber cable  
 • Do not bend the cable sharply.  
 • Do not allow the cable to be damaged by getting it caught in the door, placing a heavy object on it, etc.

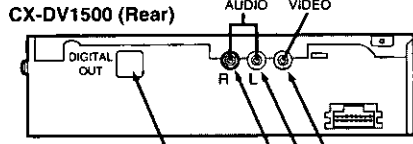

Optical Fiber Cable  
 (CA-LRD60: Sold separately)

**Display Unit**

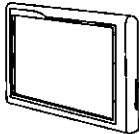

(Be sure to install the display unit at least 1 m away from the controller unit.)

Terminal for Connection Cable

Connection Cable (Length: 5 m)

Yellow (Y) (L) (R)

**CY-VM1500 Controller Unit (Rear)**

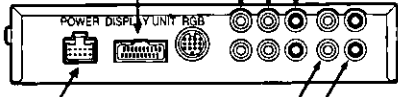

Power Connector

White (L) Red (R)

RCA Cord (sold separately)

If interference occurs in AM radio reception, connect this screw to the vehicle chassis metal.

White Output Lead

To the rear view camera.

Green Input Lead

Please consult your nearest authorized professional installer for assistance.

Gray Parking Brake Connection Lead

To the parking brake lever.

Red Accessory Power Source (ACC Power Source) Input Lead (12V DC)

To spots where the power source is cut when the engine key is removed. Do not connect to spots which have a constant power source. Lay the wire so that it does not get tangled up with screws or the moving parts of a seat rail.

Fuse (3 A)

Black Ground Lead

To the vehicle chassis metal.

RCA Cord (sold separately)

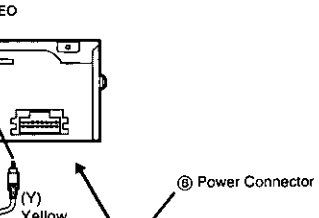

Power Connector

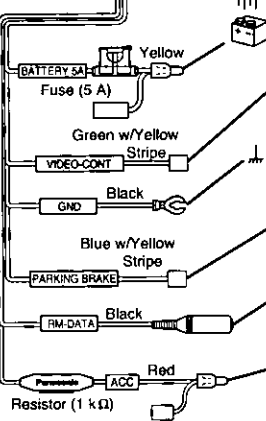

**BATTERY LEAD**  
 (Connect to the car battery)

Not Used

**GROUND**  
 (Connect to a clean, bare metallic part of your vehicle.)

**PARKING BRAKE CONNECTION LEAD**  
 (→ Page 38)

**REMOTE CONTROL SIGNAL RECEIVER CORD**  
 (→ Page 38)

**POWER**  
 (connect to the ACC power source in the car)

When connected to the external amplifier control power cord (AMP-CONT) of CY-AC300, instead of connecting to the ACC power source, the power of unit can be linked to that of CY-AC300.

**AUX-IN CONNECTOR**

White (L) Red (R)

White (L) Red (R)

White (L) Red (R)

White (L) Red (R)

**CQ-DF88**

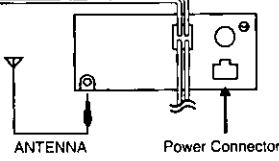

ANTENNA

Power Connector

# Electrical Connections (continued)

## Connecting the parking brake connection lead

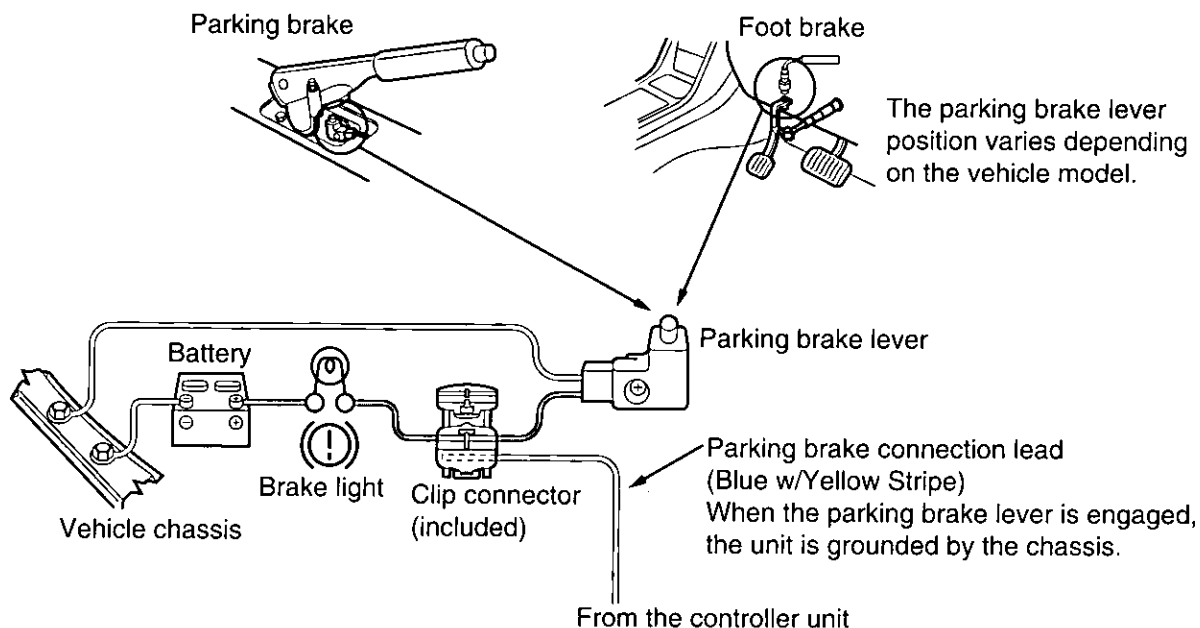

## Connecting the remote control signal receiver cord

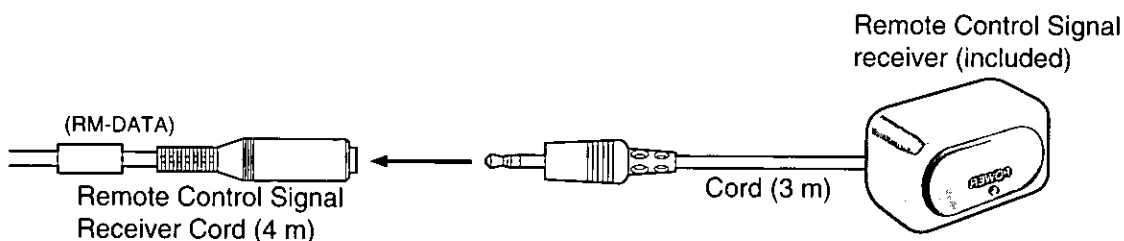

### Attaching the remote control signal receiver

a) Attach the double-sided tape (included) to the back of the remote control signal receiver ⑤.

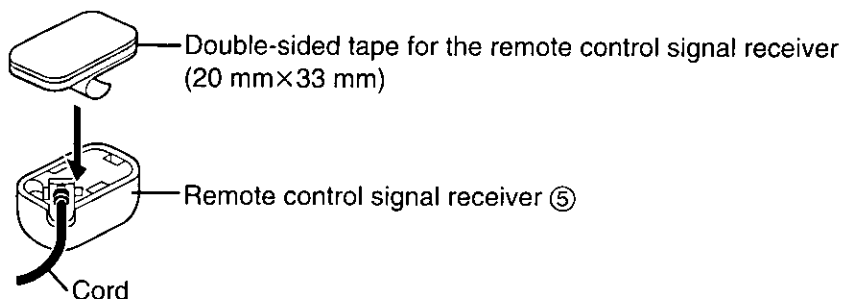

b) Remove the backing from the double-sided tape, then press the remote control signal sensor onto the surface where you want to attach it.

# Troubleshooting

## Maintenance

Your product is designed and manufactured to ensure the minimum of maintenance. Use a soft cloth for routine exterior cleaning. Never use benzine, thinner or other solvents.

## When Something Doesn't Work

Check the chart (⇒ Pages 40 and 41) for possible causes and solutions to the problem you might be experiencing. Some simple checks or minor adjustments may eliminate the problem.

## Product Servicing

If the suggestions in the charts don't solve the problem, we recommend that you take it to your Panasonic Factory Servicenters. The unit should be serviced only by a qualified technician.

## Replacing the Fuse

Use fuses of the same specified rating (5 amps). Using different substitutes or fuses with higher ratings, or connecting the unit directly without a fuse, could cause fire or damage to the unit. If the replacement fuse fails, contact your nearest Panasonic Servicenter for service.

## Error Display Messages

Error Display	Remedy
<p>Playback Error Please eject.</p>	<p>Appears on the display when the disc is dirty, scratched or upside down, and when the disc cannot be played with this player (⇒ Page 13). Check the disc by ejecting it.</p>
<p>This disc may not be played in your region. Please eject.</p>	<p>Appears on the display when the DVD disc with Region No. other than "1" or "ALL" is played. Confirm the disc on which the Region No. is "1" or "ALL".</p>
<p>This type of disc cannot be played. Please eject.</p>	<p>Appears on the display when a PAL system DVD is played. Confirm that the system for the disc is NTSC.</p>
<p>Mechanical Error Please eject.</p>	<p>Appears on the display when the playback mechanism is seriously damaged. In this case, eject the disc and contact your nearest authorized Panasonic Servicenter for service.</p>

# Troubleshooting (continued)

## ☐ Troubleshooting Tips

Symptom	Remedy	Reference page
<ul style="list-style-type: none"><li>• Play fails to start even when PLAY is pressed.</li><li>• Play starts but then stops immediately.</li></ul>	<ul style="list-style-type: none"><li>• Condensation has formed: wait about 1 to 2 hours to allow the player to dry out.</li><li>• This player cannot play discs other than DVDs, Video CDs and CDs.</li><li>• The disc may be dirty and may require cleaning.</li><li>• Ensure that the disc is installed with the label side up.</li></ul>	<p>— 13 13 12</p>
No picture.	<ul style="list-style-type: none"><li>• Ensure that the player is connected properly.</li><li>• Ensure that the input setting of the connected display unit is made correctly.</li></ul>	<p>35–37 —</p>
No sound from the external speakers of the stereo system or other equipment.	<ul style="list-style-type: none"><li>• Ensure that the player is connected properly.</li><li>• Ensure that the input settings for the stereo system are correct.</li></ul>	<p>35–37 —</p>
No key operation is effective.	<ul style="list-style-type: none"><li>• Some operations may be prohibited by the disc.</li><li>• Ensure that the KEY LOCK switch of the remote control is released.</li></ul>	<p>14 10</p>
No menu play of Video CD.	<ul style="list-style-type: none"><li>• This function works only with Video CDs with playback control.</li></ul>	14, 45
Picture is distorted during rapid advance or rapid reverse.	<ul style="list-style-type: none"><li>• The picture will be somewhat distorted at times: this is normal.</li></ul>	—
No subtitles.	<ul style="list-style-type: none"><li>• Subtitles appear only with discs which contain them.</li></ul>	20
Alternative audio soundtrack (or subtitle) languages fail to be selected.	<ul style="list-style-type: none"><li>• An alternative language is not selected with discs which do not contain more than one language.</li><li>• In the case of some discs, the alternative language cannot be selected by switching the audio soundtrack/subtitle language. Try selecting it from the DVD menu if one is available.</li></ul>	<p>21 23</p>
Angle cannot be changed.	<ul style="list-style-type: none"><li>• This function is dependent on software availability. Even if a disc has a number of angles recorded, these angles may be recorded for specific scenes only.</li></ul>	22



Symptom	Remedy	Reference page
Audio soundtrack and/or subtitle language is not the one selected at the initial settings.	<ul style="list-style-type: none"> <li>• If the audio soundtrack and/or subtitle language does not exist on the DVD, the language selected at the initial settings will not be seen/heard.</li> </ul>	25-26
No 4:3 (16:9) picture.	<ul style="list-style-type: none"> <li>• Choose the correct setup ④ "TV Aspect" item which matches the TV set used.</li> </ul>	26
No On-Screen Display.	<ul style="list-style-type: none"> <li>• The "Off" setting is selected at ⑥ "On-Screen Messages": select "On".</li> </ul>	27
The menu is not displayed in the preferred language.	<ul style="list-style-type: none"> <li>• Confirm the setting at the menu of ② "Subtitle Languages".</li> </ul>	25
The sound volume level is too low or too high.	<ul style="list-style-type: none"> <li>• Adjust the output level setting at the menu of ⑦ "Audio Output Level".</li> </ul>	28

### If the unit begins to operate malfunctionally

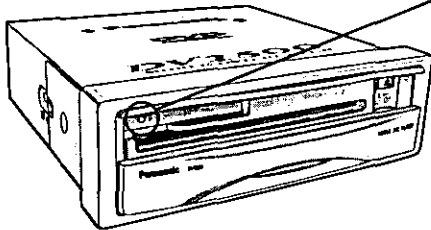

#### Reset Switch

When you press this switch with a tough pointed object, the initial setting is restored after irregular recovery. And, all your settings will be canceled.

#### Caution:

Press this switch when any operation buttons do not work. If the unit does not become restored even after pressing the switch, contact your nearest Panasonic Servicenter for service.

# Language Code List

Code	Language Name
6565	Afar
6566	Abkhazian
6570	Afrikaans
6577	Ameharic
6582	Arabic
6583	Assamese
6588	Aymara
6590	Azerbaijani
6665	Bashkir
6669	Byelorussian
6671	Bulgarian
6672	Bihari
6678	Bengali; Bangla
6679	Tibetan
6682	Breton
6765	Catalan
6779	Corsican
6783	Czech
6789	Welsh
6865	Danish
6869	German
6890	Bhutani
6976	Greek
6978	English
6979	Esperanto
6983	Spanish
6984	Estonian
6985	Basque
7065	Persian
7073	Finnish
7074	Fiji
7079	Faroese
7082	French
7089	Frisian
7165	Irish
7168	Scots Gaelic
7176	Galician
7178	Guarani
7185	Gujarati
7265	Hausa
7273	Hindi
7282	Croatian
7285	Hungarian

Code	Language Name
7289	Armenian
7365	Interlingua
7378	Indonesian
7383	Icelandic
7384	Italian
7387	Hebrew
7465	Japanese
7473	Yiddish
7487	Javanese
7565	Georgian
7575	Kazakh
7576	Greenlandic
7577	Cambodian
7578	Kannada
7579	Korean
7583	Kashmiri
7585	Kurdish
7589	Kirghiz
7665	Latin
7678	Lingala
7679	Laothian
7684	Lithuanian
7686	Latvian, Lettish
7771	Malagasy
7773	Maori
7775	Macedonian
7776	Malayalam
7778	Mongolian
7779	Moldavian
7782	Marathi
7783	Malay
7784	Maltese
7789	Burmese
7865	Nauru
7869	Nepali
7876	Dutch
7879	Norwegian
7982	Oriya
8065	Panjabi
8076	Polish
8083	Pashto, Pushto
8084	Portuguese
8185	Quechua

Code	Language Name
8277	Rhaeto-Romance
8279	Romanian
8285	Russian
8365	Sanskrit
8368	Sindhi
8372	Serbo-Croatian
8373	Singhalese
8375	Slovak
8376	Slovenian
8377	Samoan
8378	Shona
8379	Somali
8381	Albanian
8382	Serbian
8385	Sundanese
8386	Swedish
8387	Swahili
8465	Tamil
8469	Telugu
8471	Tajik
8472	Thai
8473	Tigrinya
8475	Turkmen
8476	Tagalog
8479	Tonga
8482	Turkish
8484	Tatar
8487	Twi
8575	Ukrainian
8582	Urdu
8590	Uzbek
8673	Vietnamese
8679	Volapük
8779	Wolof
8872	Xhosa
8979	Yoruba
9072	Chinese
9085	Zulu

# Specifications

- Supply voltage:** 12 V DC (11 V–16 V), test voltage 14.4 V, negative ground  
**Current consumption:** Less than 2.0 A  
**Signal system:** NTSC 1.0 Vp-p 75Ω RCA pin jack  
**Discs played:** (1) DVD-VIDEO disc  
5" (12 cm) single-sided, single-layer  
5" (12 cm) single-sided, double-layer  
3" (8 cm) single-sided, single-layer  
3" (8 cm) single-sided, double-layer  
(2) Compact disc (CD-DA, VIDEO CD)  
5" (12 cm) disc  
3" (8 cm) disc
- Audio output level:** 600Ω (2 ch 2.0 Vrms)  
**Audio signal output characteristics:** (1) Frequency response: 20 Hz–20 kHz  
(2) S/N ratio: 90 dB (IHF,A)  
(3) Wow and Flutter: Below measurable limits

## Digital audio output:

Disc	Sound recording format	Optical digital audio output from connector
DVD	Dolby Digital	Dolby Digital bitstream (1–5.1ch)
	Linear PCM (48/96 kHz 16/20/24 bit)	Linear PCM (2ch) (48 kHz sampling/16 bit only)
Video CD	MPEG 1	No output
CD	Linear PCM	No output

\*Above specifications comply with EIA standards.

## Note:

Specifications and design are subject to modification, without notice, due to improvements in technology.

# Definition of Terms

## Interactive DVD

An interactive DVD is DVD software which includes multiple angles, multiple plot endings, etc.

## Digital audio output connector (Optical)

The digital audio output connector (optical) converts electrical signals into optical signals and transfers them to the amplifier. Consequently, it has a number of features including its immunity from electrical interference from external sources and its ability to prevent the generation of noise and its minimal effect on the external environment.

## Dolby Digital

Dolby Digital is a digital sound compression technique developed by the Dolby Laboratories Licensing Corporation. Supporting 5.1-channel surround sound, as well as stereo (2-channel) sound, this technique enables a large quantity of sound data to be efficiently recorded on a disc.

Manufactured under license from Dolby Laboratories. "Dolby" and the double-D symbol are trademarks of Dolby Laboratories. Confidential Unpublished Works. © 1992–1997 Dolby Laboratories, Inc. All rights reserved.

## Letterbox screen

This refers to a screen on which the playback picture of wide-screen DVDs or Video CDs appears with black bands running along the top and bottom.

## Linear PCM audio (LPCM)

This refers to a signal recording format used in CDs. While CDs are recorded in 44.1 kHz/ 16 bit, DVDs are recorded in 48 kHz/16 bit up to 96 kHz/24 bit, thus achieving higher quality audio than that of CDs.

## MPEG (Moving Picture Experts Group)

MPEG is an international standard format for the compression of motion video as defined by the Moving Picture Experts Group, a working committee which functions under the auspices of the International Standardization Organization and International Electrotechnical Commission. The Group established the MPEG 1 standard in 1991 and the MPEG 2 standard in 1994. MPEG 2 builds on MPEG 1 with many improvements, and it yields a higher picture quality level.

## Pan & Scan screen

This refers to a screen on which the playback picture of wide-screen DVDs or Video CDs is cut off at the left and right sides.

**Playback control (Video CD)**

If the Video CD has "With Playback Control" or others written on the disc surface or on the jacket, the scenes or information to be viewed (or listened to) can be selected interactively with the screen by looking at the menu shown on the screen.

In these instructions, playback using the menu screen is referred to as the "menu play" for video CDs. This player supports Video CDs with playback control.

**Title, Chapter (DVD)**

DVDs are divided into some large sections (titles) or some small sections (chapters). Each section is numbered; these numbers are called "Title number" or "Chapter number".

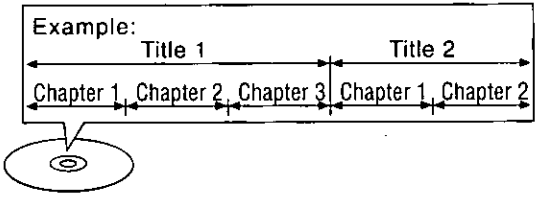

**Track (Video CD/CD)**

Video CDs or CDs are divided into some sections (tracks). Each section is numbered; these numbers are called "Track number".

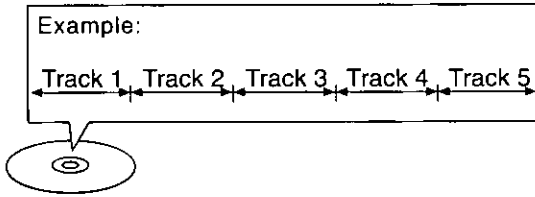

# Préparatifs de la télécommande

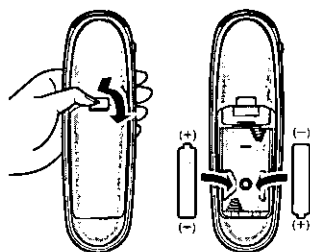

Récepteur de signal de télécommande (fourni)



Couvercle coulissant

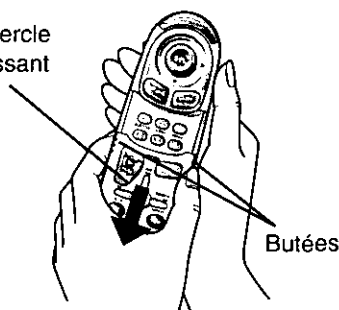

## Mise en place des piles

1. Ouvrir le couvercle du logement des piles.  
Insérer l'ongle dans la fente et appuyer, puis glisser le couvercle pour l'enlever.
2. Insérer les piles neuves.  
Veiller à bien orienter les polarités positive et négative des piles comme indiqué.
3. Refermer le couvercle.  
S'assurer que le couvercle s'enclenche en position.

Piles: Deux piles AA (R6PU)

Autonomie des piles: Environ cinq mois lors d'une utilisation normale (avec des piles au manganèse et à température ambiante)

## Pour utiliser la télécommande

L'orienter vers le récepteur de signal de télécommande.

## Ouverture du couvercle coulissant

Tout en tenant la télécommande dans la main, appuyer sur les butées de chaque côté du couvercle coulissant, et glisser le couvercle vers le haut ou vers le bas.

### Remarque:

Les touches suivantes ne pourront pas être utilisées lorsque le couvercle coulissant est ouvert: PLAY, PAUSE, TITLE, STOP, REPEAT, SKIP SEARCH, DISP et SETUP.

## Remarque sur l'autonomie des piles

Lorsque la télécommande est placée dans le boîtier de la console, veiller à ce que rien n'appuie sur les touches. S'il y a pression sur les touches, les piles risquent de s'épuiser. Si le lecteur DVD semble ne pas répondre à l'action des touches de la télécommande, remplacer les piles de la télécommande dès que possible. À mesure que les piles s'épuisent, la télécommande ne pourra plus piloter le lecteur DVD.

### Fonction de verrouillage par clé:

Cette fonction permet d'éviter que la batterie ne s'épuise.

Lors du placement de la télécommande dans le boîtier de la console, il est recommandé de placer le commutateur de verrouillage KEY LOCK sur le côté droit et, avant d'utiliser la télécommande, de le libérer en le plaçant sur le côté gauche. Le commutateur de verrouillage est situé sur la gauche de la télécommande.

KEY LOCK ►

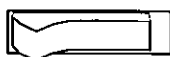

# Les commandes principales

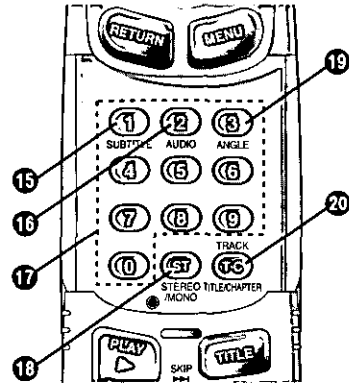
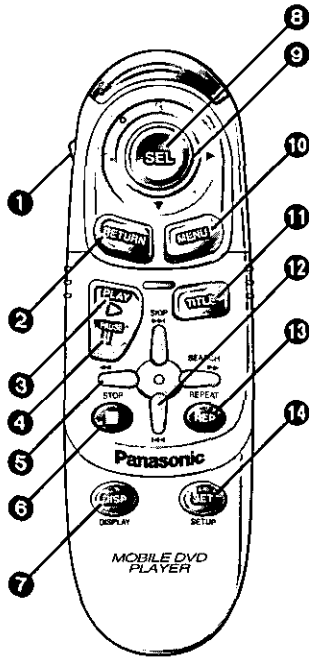

No.	Touche de fonction	DVD	CD vidéo	CD
1	KEY LOCK	Si la fonction est validée, la télécommande n'enverra pas de signaux au lecteur DVD, même si les touches sont pressées.		
2	RETURN	Ramène au menu précédent.	Annule le numéro pendant l'entrée.	
3	PLAY	Lecture des images et de la musique		Lecture de la musique
4	PAUSE	Pause des images et de la musique		Pause de la musique
5	SEARCH	Pour une lecture ralentie, une avance accélérée ou un retour accéléré ◀◀: Arrière ▶▶: Avant		
6	STOP	Arrêt des images et de la musique		Arrêt de la musique
7	DISP (DISPLAY)	Activation/désactivation de l'affichage à l'écran		Pas utilisée
8	SEL	Sélectionne la rubrique choisie avec la manette.		Pas utilisée
9	Manette	Sélectionne une rubrique en déplaçant la manette en haut, en bas, à gauche ou à droite.		Pas utilisée
10	MENU	Pendant la lecture, affiche le menu DVD enregistré sur le disque.		Pas utilisée
11	TITLE	Affiche le menu du titre enregistré sur le disque.		Pas utilisée
12	SKIP	Saute un chapitre vers l'avant ou vers l'arrière. ◀◀: Saut arrière ▶▶: Saut avant		Saute une page vers l'avant ou vers l'arrière.
13	REP (REPEAT)	Reprend le chapitre en cours et annule le mode lecture répétée.		Reprend la page en cours et annule le mode lecture répétée.
14	SET (SETUP)	Affiche l'écran de réglage initial. (Uniquement en l'absence de disque, ou si le lecteur est arrêté.)		
15	SUBTITLE	Modifie la langue des sous-titres d'un DVD.		Pas utilisée
16	AUDIO	Modifie la langue de la piste son.		Pas utilisée
17	Touches numériques	Permettent d'entrer des chiffres.		
18	ST (STEREO/MONO)	Pas utilisée		Commute entre "LR" (gauche/droite), "L" (gauche) et "R" (droite). Pas utilisée
19	ANGLE	Modifie l'angle.		Pas utilisée
20	(TRACK) T · C (TITLE/CHAPTER)	Entre les numéros de titre et les numéros de chapitre pour spécifier le titre et le chapitre, puis la lecture débute.		Pas utilisée Entre des numéros de page.

# Chargement d'un DVD/CD vidéo/CD



- 1 Mettre la clé de contact sur la position ACC.

#### Remarque:

L'habitacle d'une voiture immobile exposée au soleil toutes vitres fermées devient rapidement très chaud. Laisser rafraîchir l'intérieur du véhicule avant d'utiliser l'appareil.

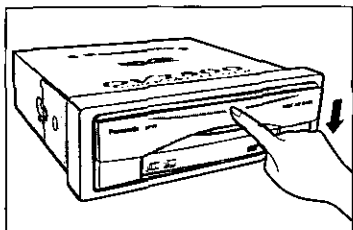

- 2 Glisser le couvercle sur le devant du lecteur vers le bas.

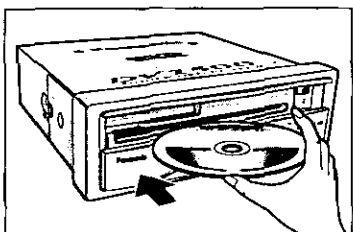

- 3 Insérer le disque avec le côté imprimé orienté vers le haut.

#### Remarque:

Les disques à deux côtés (de 12 cm [5 po] et de 8 cm [3 po]) ne pourront pas être lus sur ce lecteur.

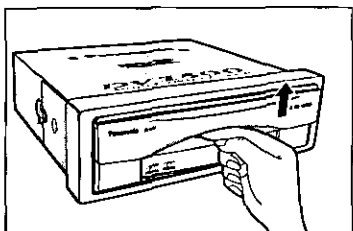

- 4 Refermer le couvercle jusqu'à ce qu'il s'enclenche.

- Toujours refermer le couvercle à fond pour utiliser le lecteur.

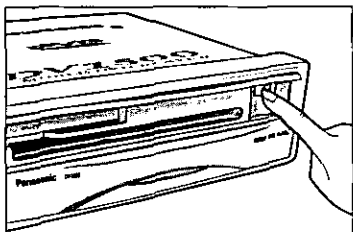

## Éjection d'un disque

- 1 Ouvrir le couvercle du lecteur, et appuyer sur la touche ▲ (EJECT).

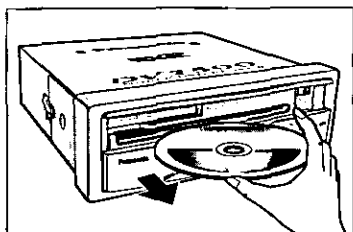

- 2 Retirer le disque et refermer le volet.

- Sortir le disque comme indiqué sur le schéma.

#### Remarque:

Bien éjecter le disque avant de quitter la voiture. Les températures élevées à l'intérieur d'un véhicule pourraient endommager le disque, par exemple le gondoler.

Il est possible d'éjecter le disque alors que l'appareil est hors tension ou la voiture hors marche.



# Remarques sur les disques

## Formats de disque qui peuvent être lus sur le lecteur



### DVD

Disques de 12 cm (5 po)/  
8 cm (3 po)  
(Disques à un seul côté)



### CD vidéo

Disques de 12 cm (5 po)/  
8 cm (3 po)



### CD

Disques de 12 cm  
(5 po)/8 cm (3 po)

### Remarque:

Les disques à deux côtés (de 12 cm [5 po] et de 8 cm [3 po]) ne pourront pas être lus sur ce lecteur.

## Disques qui ne pourront pas être lus sur le lecteur

- DVD avec un No. de région autre que "1" ou "ALL"
- DVD-ROM
- DVD-R/DVD-RAM
- CD-ROM
- CDV
- CD-G
- CD photo
- CD-R

## Manipulation et nettoyage des disques

- La saleté, la poussière, les rayures ou une déformation du disque entraîneront un mauvais fonctionnement.
- Ne pas coller d'étiquettes et ne pas rayer le disque.
- Ne pas plier le disque.
- Pour ne pas endommager le disque, le laisser toujours dans son boîtier lorsqu'il n'est pas utilisé.
- Ne pas placer les disques:
  1. en plein soleil;
  2. dans des endroits sales ou humides;
  3. près du chauffage du véhicule;
  4. sur un siège ou sur le tableau de bord.

Étiquette vers le haut

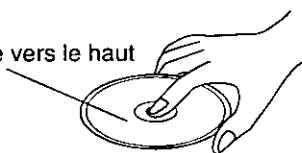

Ne pas toucher le  
dessous du  
disque.

Ne pas tordre  
le disque.

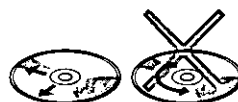

Essuyer le disque en partant du  
centre vers les bords extérieurs.

### Nettoyage des disques

Nettoyer les disques avec un chiffon doux et sec. Si le disque est très sale, le nettoyer avec un chiffon doux humecté d'alcool à friction. Ne jamais utiliser de solvants tels que benzine, diluants, nettoyeurs traditionnels pour disque ni de chiffons traités chimiquement. Ces produits pourraient endommager la surface des disques.

### Remarque:

Le disque risque de se rayer quelque peu (mais pas au point de devenir inutilisable) selon la façon dont il est manipulé et l'environnement d'utilisation. Noter que les rayures ne signifient pas qu'il y a un problème avec le lecteur.

## Préparation d'un disque neuf présentant des aspérités

Les bords intérieur et extérieur des disques neufs peuvent comporter des aspérités. Ceci empêche le bon positionnement du disque, et le lecteur ne peut pas le lire. Enlever au préalable les aspérités à l'aide d'un stylo-bille ou d'un crayon de la manière indiquée ci-contre. Pour enlever les aspérités, appuyer le corps du stylo-bille ou du crayon contre le bord intérieur ou extérieur du disque.

Aspérités sur  
pourtour extérieur

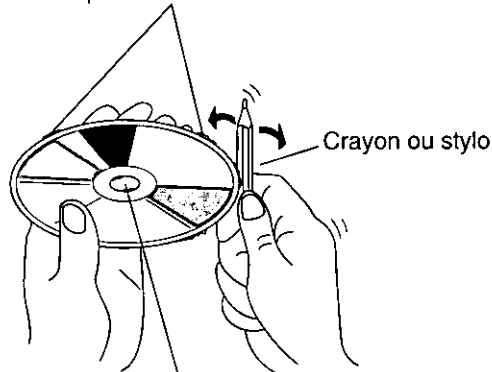

Aspérités sur  
pourtour intérieur

Crayon ou stylo

# Lecture de base

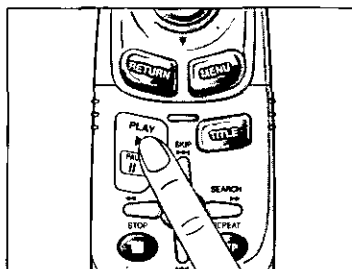

Avec les DVD :

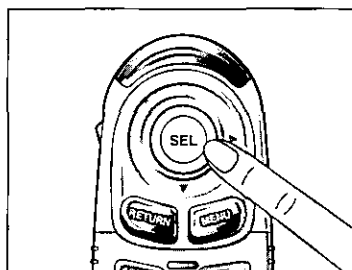
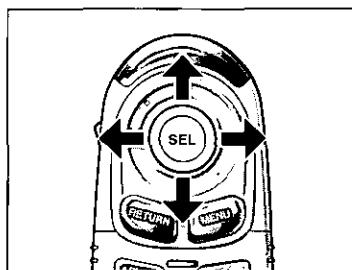

Avec les CD vidéo :

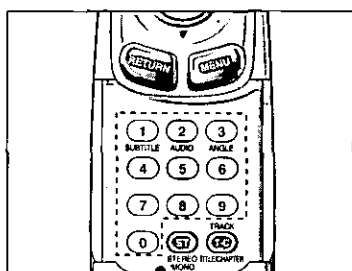

Avant d'utiliser la télécommande, vérifier si le commutateur KEY LOCK est bien libéré.

- 1 La voiture étant à l'arrêt (avec frein de stationnement engagé) : Appuyer sur la touche PLAY.

La lecture débute.

Si un menu apparaît sur l'écran

Avec la plupart des DVD interactifs ou des CD vidéo avec commande de lecture, un menu apparaît sur l'écran.

Exemple :

DVD interactif

MENU TITRE	
Fleuves	Châteaux
Amoureux	Forêts

Exemple :

CD vidéo avec commande de lecture

1 ASIE DE L'EST
2 ASIE DU SUD
3 MOYEN ORIENT
4 AFRIQUE
5 EUROPE

- Avec les DVD, effectuer les opérations 2 et 3 pour sélectionner la rubrique de son choix et débiter la lecture.
- Avec les CD vidéo, appuyer sur les touches numériques de la télécommande pour sélectionner la rubrique en entrant des nombres à deux chiffres et débiter la lecture. Par exemple, pour sélectionner la rubrique No. 3, appuyer sur la touche "0" puis sur la touche "3". Pour sélectionner la rubrique No. 11, appuyer deux fois sur la touche "1".

- 2 Sélectionner la rubrique de son choix à l'aide de la manette (▲ ▼ ◀ ▶).

Exemple : DVD

Sélection de la rubrique "Forêts"

MENU TITRE	
Fleuves	Châteaux
Amoureux	Forêts

- 3 Appuyer sur SEL.

La lecture de la rubrique sélectionnée commence.

Pour référence :

- Quand le menu se poursuit sur un autre écran, appuyer sur SKIP pour afficher l'écran suivant. (Les touches à utiliser peuvent varier en fonction du disque. Pour l'utilisation, voir la pochette du disque.)
- Pour revenir à l'écran de menu, appuyer sur TITLE, MENU ou RETURN pendant la lecture des DVD, ou appuyer sur RETURN pendant la lecture des CD vidéo. (Les touches à utiliser peuvent varier en fonction du disque.)
- Si  apparaît pendant une pression sur une touche, cela veut dire que l'opération correspondante est interdite par le lecteur ou par le disque.

Remarque :

Si le disque à un seul côté est placé à l'envers, la fenêtre d'affichage indique "Playback Error (Erreur de lecture)". Dans cette éventualité, éjecter le disque et le recharger correctement.

## Remarque sur l'affichage de l'écran pendant la conduite

Quand la voiture roule, seul un message comme celui indiqué ci-contre s'affiche sur l'écran du DVD vidéo/CD vidéo. Seul le son est validé.

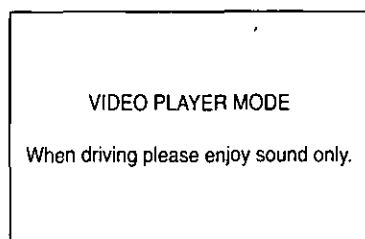

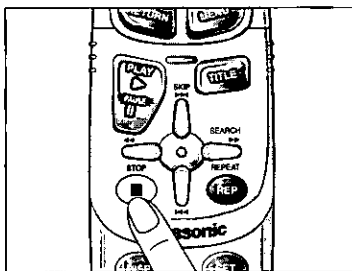

## Arrêt de la lecture

Appuyer sur **STOP** pendant la lecture.

Le lecteur passe en mode arrêt et l'écran s'affiche en bleu.

**Fonction de reprise:**

Lorsque la lecture est arrêtée, l'appareil enregistre le point où la touche **STOP** a été actionnée. Appuyer de nouveau sur la touche **PLAY**; la lecture reprend au point où la touche **STOP** a été pressée.

**Remarques:**

- Si le disque est éjecté, la fonction **REPRISE** s'annule.
- La fonction **REPRISE** n'est possible qu'avec des disques capables d'afficher le temps de lecture écoulé pendant la lecture.

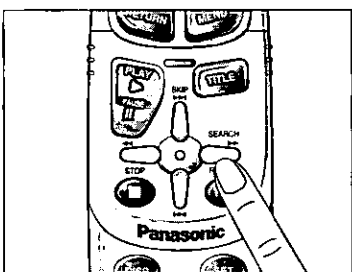

## Avance accélérée/Recul accéléré

Appuyer sur **SEARCH** pendant la lecture.

◀◀: Sens arrière

▶▶: Sens avant

À chaque pression sur la touche, la vitesse d'avance accélérée/retour accéléré change de la façon suivante en fonction du disque:

**DVD et CD vidéo:**

Vitesse normale → 1,5 fois la vitesse normale → 10 fois la vitesse normale  
20 fois la vitesse normale ←

**CD:**

Vitesse normale → 20 fois la vitesse normale

**Pour revenir à la lecture normale**

Appuyer sur **PLAY**.

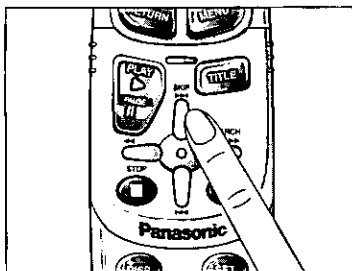

## Saut avant ou arrière

Appuyer sur **SKIP** pendant la lecture.

◀◀: Saut arrière

▶▶: Saut avant

- Un chapitre ou une plage est sauté à chaque pression sur la touche.
- Si la touche ◀◀ **SKIP** est pressée une fois, le lecteur revient au début du chapitre/de la plage en cours de lecture.

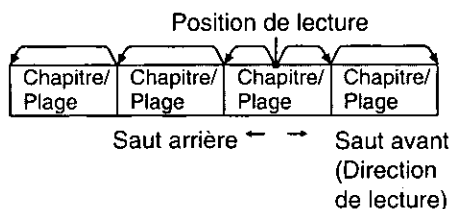

**Pour référence:**

Si la touche **SKIP** est pressée pendant une lecture par menu de CD vidéo avec commande de lecture, un écran de menu peut parfois être rappelé.

**Remarque:**

Il n'est pas possible de sauter à un chapitre compris dans un autre titre pendant la lecture d'un DVD.

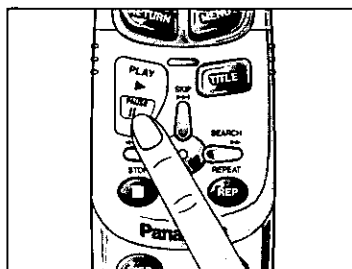

## Pause

### (Arrêt sur image <DVD/CD vidéo uniquement>)

Appuyer sur PAUSE pendant la lecture.

**Pour revenir à la lecture normale**

Appuyer sur PLAY ou PAUSE.

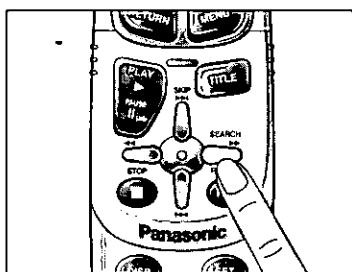

## Lecture ralentie

<DVD/CD vidéo uniquement>

Appuyer sur la touche SEARCH ►► en mode pause.

Lors d'une lecture ralentie, la vitesse de lecture ralentit à un tiers.

**Pour revenir à la lecture normale**

Appuyer sur PLAY.

**Mettre l'appareil en mode pause**

Appuyer sur PAUSE.

### Remarque:

Si la touche ◀◀ SEARCH est pressée pendant une pause ou une lecture ralentie, la lecture ralentie en sens inverse n'est pas possible.

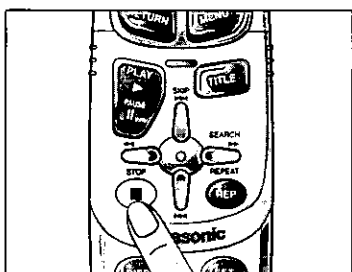

## Coupure du contact

Appuyer sur la touche STOP en mode arrêt lorsqu'un disque est chargé.

Pour rétablir le contact, appuyer de nouveau sur la touche STOP ou appuyer sur la touche PLAY.

S'il n'y a pas de disque dans l'appareil, il n'est pas possible de couper le contact.



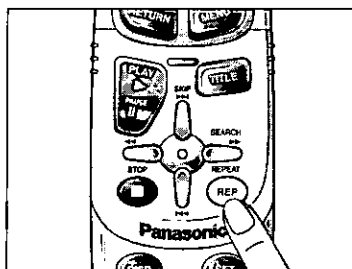

## Lecture répétée

**Appuyer sur la touche [REP] (REPEAT) pendant la lecture.**

La lecture répétée débute.

À chaque pression sur la touche, le mode lecture répétée change de la façon suivante:

### DVD

Reprise du chapitre en cours de lecture ↔ Annulation du mode répétition

### CD vidéo/CD

Reprise de la plage en cours de lecture ↔ Annulation du mode répétition

### Remarque:

Mode lecture répétée s'annule également si:

- La touche SEARCH (◀◀ ou ▶▶), la touche SKIP (◀◀◀ ou ▶▶▶) ou la touche STOP sont pressées.
- Le disque est éjecté.

# Affichages à l'écran

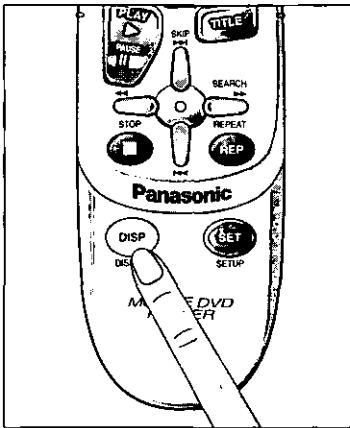

Appuyer sur la touche **DISPLAY** pendant la lecture pour afficher à l'écran le contenu du disque en cours.

Pour éteindre l'affichage, appuyer de nouveau sur la touche **DISPLAY**.

## Pour référence:

Le réglage initial (réglage usine) est Invalidé ("OFF") pour les DVD et les CD vidéo, et Validé ("ON") pour les CD.

Avec les CD, il n'est pas possible d'invalider l'affichage à l'écran.

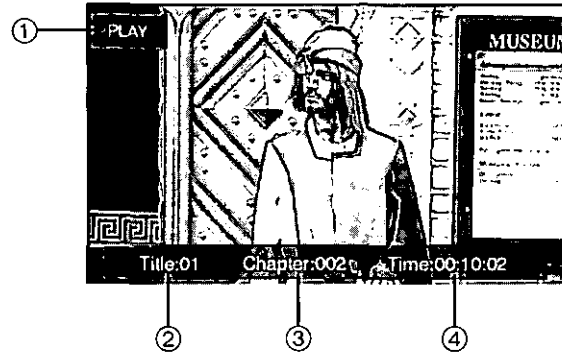

### ① Opération en cours

Indique l'opération actuellement en cours (chargement, éjection, lecture, pause, arrêt, avance accélérée, retour accéléré, arrêt sur image, lecture répétée, lecture ralentie).

### ② Numéro de titre (DVD uniquement)

Affiche le numéro du titre en cours de lecture.

### ③ Numéro de chapitre (DVD uniquement)

Affiche le numéro du chapitre dans le titre en cours de lecture.

### Numéro de plage (CD uniquement)

Affiche le numéro de la plage en cours de lecture.

### ④ Temps de lecture

Affiche le temps écoulé depuis le début de la lecture.

Lors d'une reprise de lecture, indique le temps écoulé depuis la reprise.

## Remarques:

- Les affichages indiquent parfois "---". Ceci est normal.
- L'affichage à l'écran peut ne pas s'afficher correctement si la taille de l'écran (Aspect) du module d'affichage raccordé est réglée à "ZOOM". Dans cette éventualité, sélectionner une autre taille d'écran: NORMAL, JUST ou FULL.

# Changement de la langue des sous-titres

(Fonction multiples-sous-titres)

<DVD uniquement>

Il est possible de changer la langue des sous-titres pendant la lecture si plusieurs langues de sous-titres sont enregistrées sur le disque.

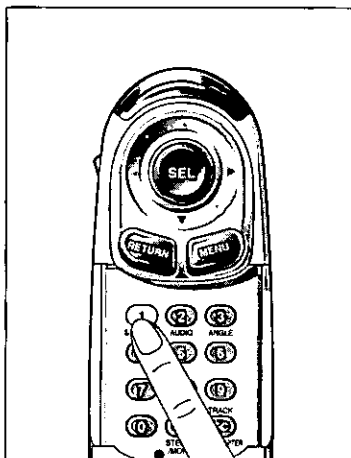

**Appuyer sur SUBTITLE pendant la lecture.**

À chaque pression sur la touche, le numéro (1 à 32) de la langue des sous-titres change dans l'ordre suivant:

OFF (Arrêt) → 1 → 2 → 3 ... 31 → 32



Si aucune opération n'est effectuée dans les 5 secondes, le numéro de langue disparaît.

#### Remarques:

- Le numéro de langue varie en fonction du disque.
- S'il n'y a pas de sous-titres enregistrés, le symbole "⊗" s'affiche à la place du numéro de langue.
- Lors de la lecture d'un disque supportant le sous-titrage codé pour malentendants, le sous-titre et le sous-titrage codé pour malentendants risquent de se chevaucher. Dans ce cas, désactiver le sous-titre.
- Sur certains disques, cette opération ne permet pas de changer la langue des sous-titres.  
Dans cette éventualité, changer la langue des sous-titres en utilisant un menu DVD (⇒ Page 59) ou les réglages initiaux (⇒ Page 60).

#### Pour référence:

- Si le contact est établi ou que le disque est retiré, les sous-titres apparaissent dans la langue sélectionnée aux réglages initiaux (⇒ Page 60). Si cette langue n'est pas enregistrée sur le disque, c'est la langue spécifiée par le disque qui s'affiche.
- Dans certains cas, il faut attendre quelques instants pour que la langue des sous-titres change.



# Changement de la langue de la piste audio

(Fonction multi-pistes audio)

Il est possible de changer la langue de la piste audio pendant la lecture si plusieurs langues de pistes audio sont enregistrées sur le disque.

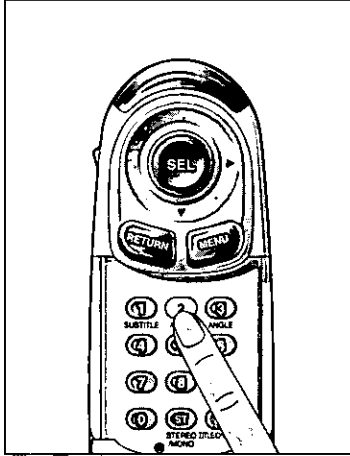

## <DVD uniquement>

Appuyer sur **AUDIO** pendant la lecture.

À chaque pression sur la touche, le numéro (1 à 8) de langue de la piste audio change dans l'ordre suivant:

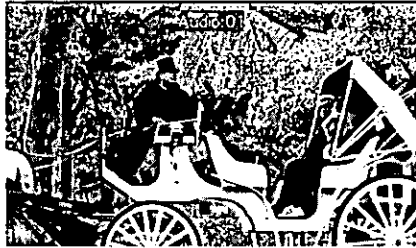
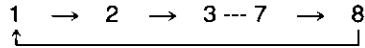

Si aucune opération n'est effectuée dans les 5 secondes, le numéro de langue disparaît.

## Remarques:

- Sur certains disques, cette opération ne permet pas de changer la langue de la piste audio.  
Dans cette éventualité, changer la langue de la piste audio en utilisant un menu DVD (⇒ Page 59) ou les réglages initiaux (⇒ Page 60).
- Le numéro de langue varie en fonction du disque.
- Certains disques ne possèdent qu'une seule langue pour la piste audio.

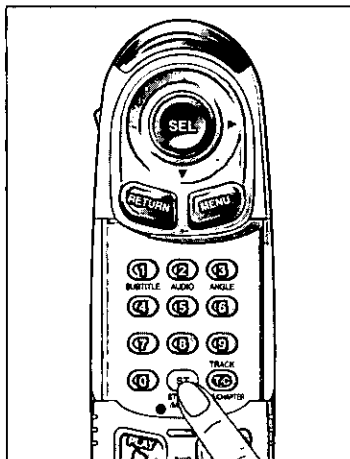

## Opération supplémentaire

### <CD vidéo uniquement>

Il est possible de commuter le son entre la stéréophonie et la monophonie (L ou R).

Appuyer sur la touche **[ST]** (STEREO/MONO).

À chaque pression sur la touche, le réglage audio change de la façon suivante.



# Visionnement sous un autre angle

(Fonction multi-angles)

<DVD uniquement>

Avec des DVD qui contiennent des scènes enregistrées simultanément sous un certain nombre d'angles de prise de vue, la même scène pourra être visionnée sous chacun de ces différents angles pendant la lecture.

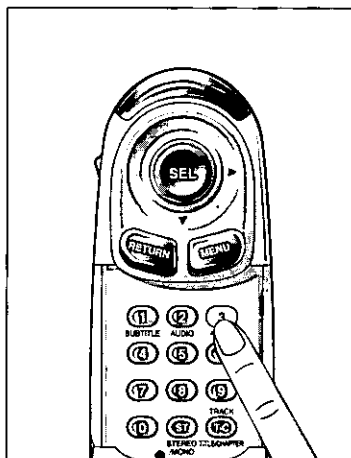

**Appuyer sur ANGLE pendant la lecture.**

À chaque pression sur la touche, le numéro (1 à 8) d'angle change dans l'ordre suivant:

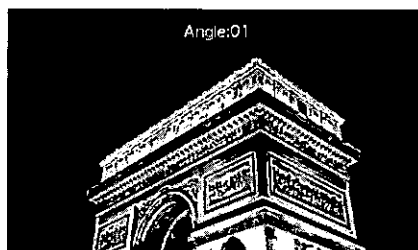
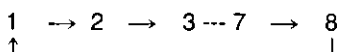

Si aucune opération n'est effectuée dans les 5 secondes, le numéro d'angle disparaît.

## Remarques:

- Le numéro d'angle varie en fonction du disque.
- Cette fonction n'est possible qu'avec les disques ayant des scènes enregistrées sous plusieurs angles.
- Avec les disques n'ayant qu'un seul angle de prise de vues enregistré, le symbole "⊘" s'affiche à la place du numéro d'angle.

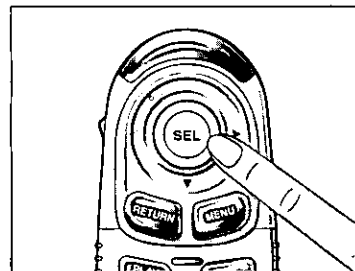
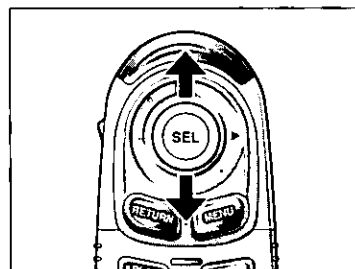
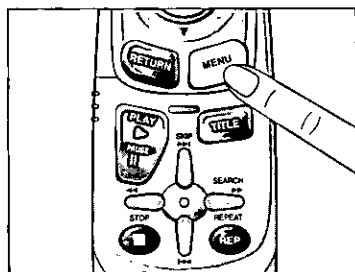
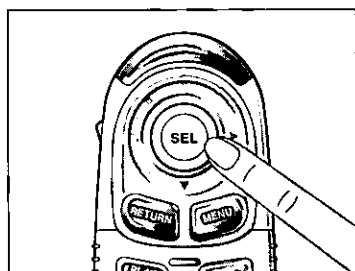
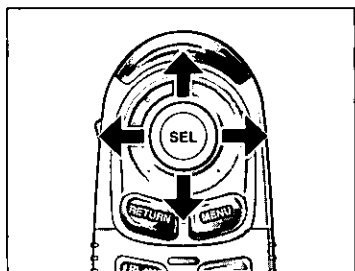
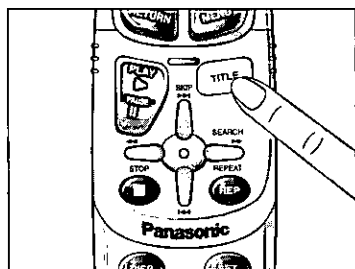

## Utilisation d'un menu de titres

### Menu de titres

Si le DVD possède plusieurs titres enregistrés, il est possible de sélectionner le titre de son choix sur le menu de titres pour débiter la lecture.

- 1 Appuyer sur **TITLE** pendant la lecture.  
Le menu de titre s'affiche.

Exemple:

MENU TITRE	
Fleuves	Châteaux
Amoureux	Forêts

- Le fait d'appuyer de nouveau sur la touche de titre (TITLE) fait reprendre la lecture à partir de la scène où la touche de titre (TITLE) a été pressée pour la première fois.
- 2 Sélectionner le titre de son choix avec la manette (▲ ▼ ◀ ▶).
  - 3 Appuyer sur **SEL**.

## Utilisation d'un menu DVD

### Menu DVD

Certains disques DVD ont un menu unique appelé menu DVD. Par exemple, les DVD programmés avec un contenu complexe offrent des menus-guides et ceux qui sont enregistrés en différentes langues offrent des menus pour la langue audio et la langue des sous-titres. Ces menus sont appelés "menu DVD". Bien que le contenu et le fonctionnement du menu DVD diffèrent d'un disque à l'autre, nous donnons ci-après le fonctionnement de base lorsque cette fonction est utilisée.

- 1 Appuyer sur **MENU** pendant la lecture.  
Le menu DVD s'affiche.

Exemple:

MENU DVD	
1. SOUS-TITRE	
2. AUDIO	
3. ANGLE	

- Le fait d'appuyer de nouveau sur la touche MENU fait reprendre la lecture à partir de la scène où la touche de menu (MENU) a été pressée pour la première fois.
- 2 Sélectionner la rubrique de son choix avec la manette (▲ ▼).
  - 3 Appuyer sur **SEL**.
    - Pour afficher les écrans de menu l'un après l'autre, recommencer les opérations 2 et 3.

# Modification des réglages initiaux

Il est possible de changer les réglages initiaux (réglages usine). Par exemple, la langue de la piste audio peut être réglée sur le Français en changeant le réglage de ③ "Langues audio".

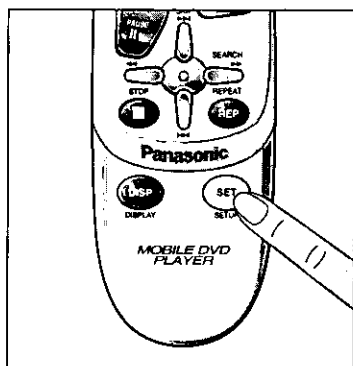

- 1 Appuyer sur [SET] (SETUP) ou [MENU] en mode arrêt.  
L'écran des réglages initiaux s'affiche.

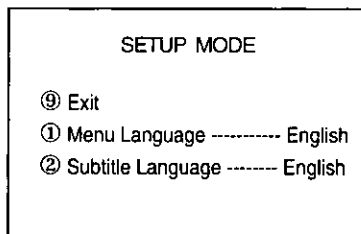

- 2 Sélectionner l'écran des réglages initiaux à l'aide de la manette (◀ ▶).

- 3 Sélectionner la rubrique de son choix avec la manette (▲ ▼).

- 4 Appuyer sur SEL.

- ① Langues des menus (⇒ page 61)

Permet de sélectionner la langue utilisée pour les menus enregistrés sur les disques, par exemple les menus de titre.

- ② Langue des sous-titres (⇒ page 61)

Permet de sélectionner la langue des sous-titres et la langue d'affichage à l'écran. (Si la langue sélectionnée n'existe pas sur le disque, c'est la langue désignée pour chaque disque qui est sélectionnée.)

- ③ Langues audio (⇒ page 62)

Permet de sélectionner la langue de la piste audio. (Si la langue sélectionnée n'existe pas sur le disque, c'est la langue désignée pour chaque disque qui est sélectionnée.)

- ④ Image télé (⇒ page 62)

Permet de sélectionner le format d'écran (4:3 ou 16:9) en fonction du téléviseur raccordé.

- ⑤ 4:3 Préférence (⇒ page 63)

Permet de sélectionner le format télé lorsqu'un support vidéo pour écran cinéma est lu sur un téléviseur ordinaire.

- ⑥ Affichage à l'écran (⇒ page 63)

Permet de sélectionner si les messages sur écran, par exemple "Lecture", doivent être affichés.

- ⑦ Niveau de sortie audio (⇒ page 64)

Permet de sélectionner le niveau de sortie audio (1: niveau minimum à 4: niveau maximum) du connecteur de sortie audio.

- ⑧ Compression dynamique (⇒ page 64)

Permet de régler la compression de la plage dynamique.

- ⑨ Quitter

## Pour référence:

- Les touches numériques peuvent également être utilisées pour sélectionner les rubriques.
- Quand la touche MENU est pressée pendant la lecture, le menu DVD s'affiche, et si elle est pressée en mode arrêt, l'écran des réglages initiaux s'affiche.

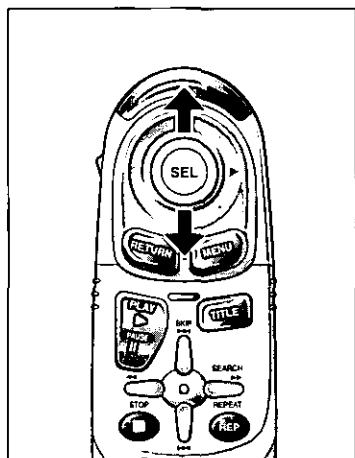

## Quand ① “Langues des menus” est sélectionné

5 Sélectionner la langue de son choix à l'aide de la manette (▲ ▼).

6 Appuyer sur SEL.

① **Anglais (Réglage usine)**  
L'anglais est sélectionné comme langue d'affichage à l'écran.

② **Français**

③ **Espagnol**

Chaque langue est sélectionnée comme langue d'affichage à l'écran.

④ **Autre**

Une autre langue sera sélectionnée comme langues des menus. Entrer le code de langue à 4 chiffres (voir page 78) avec les touches numériques et appuyer sur SEL. Appuyer sur RETURN si un code de langue incorrect a été entré.

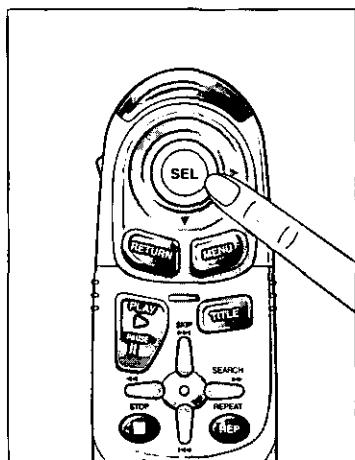
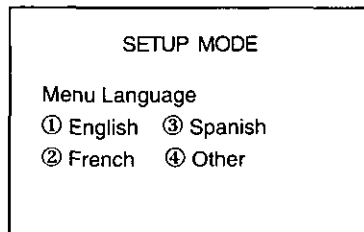

Le réglage est terminé, et l'écran revient à l'affichage de réglage initial.

### Pour référence:

- Les touches numériques peuvent également être utilisées pour sélectionner les rubriques.

- **Pour revenir au menu précédent**

Appuyer sur RETURN.

- **Fin des réglages initiaux**

Sélectionner ⑨ Quitter et appuyer sur la touche SEL à l'écran des réglages initiaux.

Si seul Quitter est sélectionné, les rubriques sélectionnées à l'écran des réglages initiaux sont validées.

Si la touche PLAY est pressée à la place de l'opération de sélection de Quitter, la lecture débute et les rubriques sélectionnées sont invalidées.

## Quand ② “Langue des sous-titres” est sélectionné

5 Sélectionner la rubrique de son choix avec la manette (▲ ▼).

6 Appuyer sur SEL.

① **Anglais (Réglage usine)**

② **Français**

③ **Espagnol**

Chaque langue est sélectionnée comme langue des sous-titres.

④ **Autre**

Une autre langue sera sélectionnée comme langue des sous-titres. Entrer le code de langue à 4 chiffres (voir page 78) avec les touches numériques et appuyer sur SEL. Appuyer sur RETURN si un code de langue incorrect a été entré.

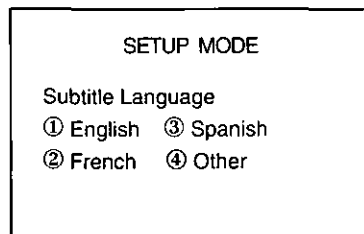

# Modification des réglages initiaux (suite)

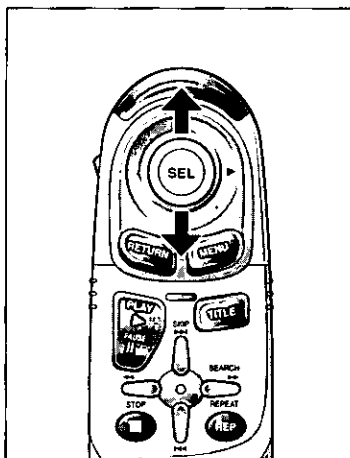

## Quand ③ “Langues audio” est sélectionné

- 5 Sélectionner la rubrique de son choix avec la manette (▲ ▼).
- 6 Appuyer sur SEL.

① **Anglais (Réglage usine)**  
L'anglais est sélectionné comme langue de la piste audio.

② **Français**  
③ **Espagnol**

Chaque langue est sélectionnée comme langue de la piste audio.

④ **Autre**  
Une autre langue sera sélectionnée comme langue de la piste audio. Entrer le code de langue à 4 chiffres (voir page 78) avec les touches numériques et appuyer sur SEL. Appuyer sur RETURN si un code de langue incorrect a été entré.

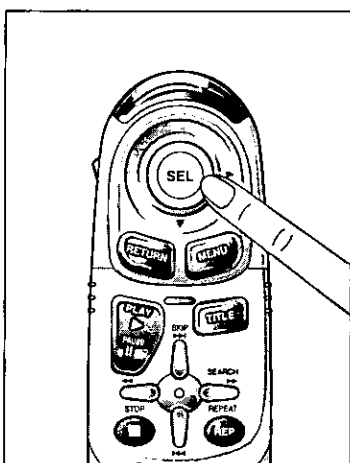
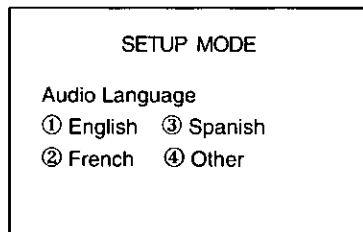

## Quand ④ “Image télé” est sélectionné

- 5 Sélectionner le format TV de son choix à l'aide de la manette (▲ ▼).
- 6 Appuyer sur SEL.

① **4:3**  
Sélectionner ce paramètre si un téléviseur ordinaire est utilisé.

### Matériaux vidéo pour écran cinéma formatés en style panoramique et balayage

Lus en style panoramique et balayage (les bords gauche et droit sont coupés).

Dans cette éventualité, l'affichage à l'écran peut ne pas s'afficher en fonction du module d'affichage.

### Matériaux vidéo pour écran cinéma non formatés en style panoramique et balayage

Lus au format d'émission télévisée (des bandes noires apparaissent en haut et en bas de l'écran).

② **16:9 (Réglage usine)**  
Sélectionner ce réglage si un téléviseur à écran cinéma est raccordé ou si l'écran DCL du lecteur est utilisé.

Les matériaux vidéo pour écran cinéma sont lus au format “Plein”. (Il faudra également régler l'écran du téléviseur au mode “Plein”).

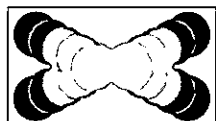
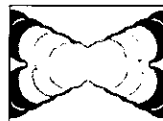
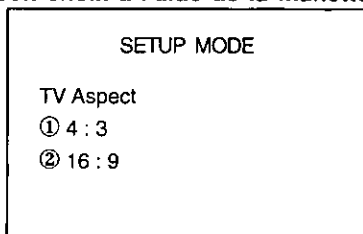

## Quand ⑤ “4:3 Préférence” est sélectionné

- 5 Sélectionner le mode télé avec la manette (▲ ▼).  
6 Appuyer sur SEL.

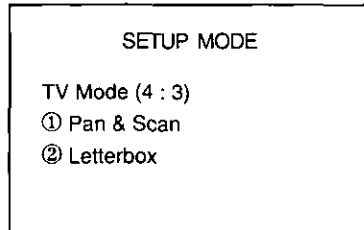

### ① Pan & Scan (Réglage usine)

Les matériaux vidéo pour écran cinéma sont lus en style panoramique et balayage (les bords gauche et droit sont coupés). Ceux formatés en style panoramique et balayage sont lus en style d'émission télévisée.

### ② Letterbox

Les matériaux vidéo pour écran cinéma sont lus en style d'émission télévisée (des bandes noires apparaissent en haut et en bas de l'écran).

## Quand ⑥ “Affichage à l'écran” est sélectionné

- 5 Sélectionner “Oui” ou “Non” à l'aide de la manette (▲ ▼).  
6 Appuyer sur SEL.

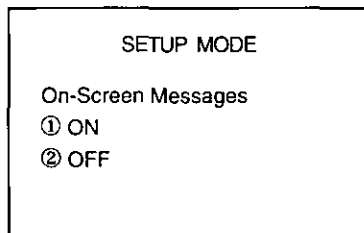

Cette rubrique permet de sélectionner les messages sur écran qui s'afficheront lorsque l'affichage à l'écran est invalidé par pression de la touche DISPLAY.

### ① Oui (Réglage usine)

Lorsque le contact est établi, les messages sur écran comme “Lecture” ou “Pause” sont toujours affichés sur l'écran pendant 5 secondes.

### ② Non

Lorsque le contact est établi, les messages sur écran comme “Lecture” ou “Pause” ne sont pas affichés sur l'écran.

# Modification des réglages initiaux (suite)

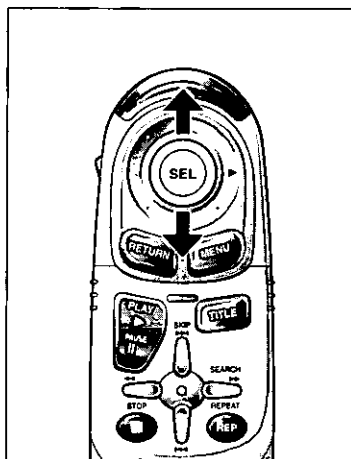

## Quand ⑦ “Niveau de sortie audio” est sélectionné

- 5 Sélectionner le niveau de sortie audio avec la manette (▲ ▼).
- 6 Appuyer sur SEL.

- ① Niveau minimum
- ② Niveau moyen
- ③ Réglage initial
- ④ Niveau maximum

SETUP MODE	
Audio Output Level	
① 1	③ 3
② 2	④ 4

### Pour référence:

Il est recommandé de sélectionner le réglage initial lorsque le lecteur est utilisé avec la configuration système (→ pages 71 à 73), et de régler la commande de volume du module d'affichage ou de l'appareil stéréo raccordé au lecteur.

Si le volume du son est trop faible ou trop fort lorsque l'appareil est utilisé dans une autre configuration système, sélectionner un autre paramètre pour le réglage du niveau de sortie audio.

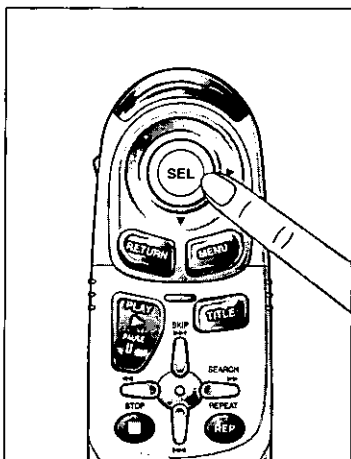

## Quand ⑧ “Compression dynamique” est sélectionné

- 5 Sélectionner “Oui” ou “Non” à l'aide de la manette (▲ ▼).
- 6 Appuyer sur SEL.

SETUP MODE	
D. Range Compression	
① ON	
② OFF	

Permet de sélectionner la plage audio à envoyer pendant la lecture.

### ① Oui

Sélectionner ce paramètre pour obtenir un son dynamique même à faible volume.

Ceci est pratique pour l'écoute nocturne. (Cette fonction n'est possible qu'avec les DVD Dolby Digital.)

### ② Non (Réglage usine)

La plage audio normale est sélectionnée.



# Guide d'installation



## MISE EN GARDE

Les informations relatives à l'installation sont prévues uniquement pour des techniciens qualifiés. Elles ne contiennent pas de mises en garde ou d'avis quant aux dangers potentiels pouvant être encourus lors de l'installation de cet appareil.

Toute tentative d'installation de cet appareil dans un véhicule motorisé par une personne sans qualification peut causer des dommages au système électrique et des blessures corporelles graves ou mortelles.

### ☐ Généralités

Cet appareil devrait être installé par un technicien qualifié. Toutefois, si l'utilisateur décide de le faire soi-même, la première étape consistera au choix de l'emplacement. Les instructions données dans ce manuel expliqueront les étapes suivantes.

**(Voir la "MISE EN GARDE" ci-dessus.)**

- Identifier et étiqueter les fils du véhicule.
- Raccorder les fils du véhicule à ceux du connecteur d'alimentation.
- Installer l'appareil dans le tableau de bord.
- Vérifier le fonctionnement de l'appareil.

En cas de difficulté, ne pas hésiter à consulter un installateur professionnel.

**ATTENTION:** Cet appareil ne peut fonctionner que sur une batterie de 12 V c.c. avec négatif à la masse. Afin de prévenir tout risque de dommage, ne pas tenter de l'utiliser avec une autre source d'alimentation.

Avant de procéder à l'installation, vérifier le contenu de l'emballage.

- **Liste des centres de service Panasonic agréés...** Conserver cette liste pour consultation ultérieure.
- **Quincaillerie pour l'installation...** Nécessaire pour l'installation dans le tableau de bord.

### ☐ Quincaillerie pour l'installation

N°	Pièce	Schéma	Qté
①	Collier de montage		1
②	Cordon RCA		1
③	Plaque de fixation arrière		1

④	Vis autotaraudeuses (5 mmφ × 16 mm)		4
	Vis avec rondelles (5 mmφ × 6 mm)		4
	Boulon d'assemblage (5 mmφ)		1
	Écrou hexagonal (5 mmφ)		1
	Vis de montage (5 mmφ)		2
⑤	Récepteur de signal de télécommande (y compris le ruban double face)		1
⑥	Connecteur d'alimentation		1
⑦	Support de télécommande (y compris le ruban double face)		1
⑧	Télécommande		1
⑨	Piles		2
⑩	Plaque de garniture		1
⑪	Plaque de montage		2
⑫	Etriers en L		2
⑬	Raccord à sertir		1

# Guide d'installation (suite)

## ☐ Outils requis

Un tournevis, une pile AA de 1,5 V et les accessoires suivants:

Vérificateur de continuité 12 V

Ruban d'électricien

Pincettes à sectionner



## ☐ Dégagement requis dans le tableau de bord

Épaisseur

Minimum: 4,75 mm ( $\frac{3}{16}$  po)

Maximum: 5,56 mm ( $\frac{7}{32}$  po)

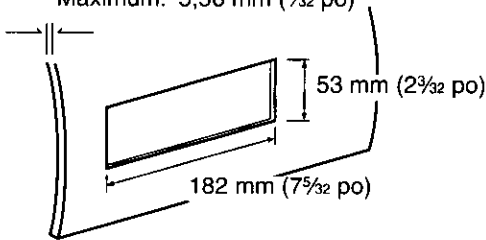

## ☐ Identifier tous les fils et câbles

La première étape consiste à identifier tous les fils du véhicule nécessaires au raccordement de l'appareil.

Après avoir identifié chacun des fils en cause, les étiqueter. Cela évitera tout risque de confusion et d'erreur.

**Remarque:** Ne pas raccorder le connecteur d'alimentation à l'appareil avant d'avoir effectué tous les raccordements. S'il n'y a pas de capuchons de plastique sur les fils de raccordement, isoler tous les fils exposés avec du ruban d'électricien. Identifier les fils dans l'ordre suivant.

### Câble d'alimentation

Si une radio est déjà en place ou si le câblage à cet effet est déjà installé:

Couper pour retirer le capuchon du connecteur (en prenant soin de laisser les fils les plus longs possible) de manière à permettre le raccordement individuel des fils.



Mettre la clé de contact du véhicule à la position "ACC", puis relier un des fils du vérificateur de continuité au châssis de l'automobile.

Relier l'autre fil du vérificateur de continuité à chacun des fils exposés du connecteur sectionné. Toucher un fil à la fois jusqu'à ce que le fil faisant allumer l'ampoule du vérificateur ait été repéré.

Ensuite, mettre la clé de contact à la position "OFF" puis à la position "ON". Si l'ampoule s'éteint et se rallume, le fil identifié est le fil d'alimentation du véhicule.

Si le câblage pour l'installation d'une radio n'est pas déjà en place; ouvrir le couvercle du bloc-fusibles et trouver le réceptacle du fusible de la radio (RADIO), des accessoires (ACC) ou du contact (IGN).

### Fil de la batterie

Si l'appareil est doté d'un fil jaune, il sera nécessaire de repérer le câble de la batterie; sinon, omettre cette étape. (Le fil jaune de la batterie assure l'alimentation continue du circuit de l'horloge, de la mémoire, etc.)

Si une radio ou son câblage est déjà en place:

Mettre la clé de contact à la position "OFF" et s'assurer que les phares sont éteints. Repérer le fil de la batterie. Pour ce faire, relier un fil du vérificateur de continuité au châssis du véhicule et vérifier les autres fils exposés du connecteur au moyen de l'autre fil du vérificateur.

En l'absence de câblage pour l'installation d'une radio:

Enlever le couvercle du bloc-fusibles et repérer le réceptacle du fusible de la batterie (BAT).

## Raccorder tous les fils

Après avoir identifié tous les câblages et fils, il est possible d'effectuer les raccordements. Le schéma de raccordement (→ Pages 71–73) représente les raccordements corrects et le code couleur des fils.

Il est fortement recommandé de vérifier le fonctionnement de l'appareil avant de procéder à l'installation finale.

Il est possible de mettre l'appareil sur le plancher du véhicule pour faire des raccordements provisoires et de vérifier le fonctionnement de l'appareil. Recouvrir tous les fils exposés avec du ruban d'électricien.

---

**IMPORTANT:** Raccorder le fil d'alimentation rouge en dernier lieu seulement, après avoir fait tous les autres raccordements et isolé tous les fils.

---

### Mise à la masse

Raccorder le fil de mise à la masse noir du connecteur d'alimentation au châssis du véhicule.

### Batterie

Raccorder le fil de batterie jaune du véhicule au fil d'amenée de la radio ou au réceptacle du fusible de la batterie du bloc-fusibles.

### Alimentation

Raccorder le fil d'alimentation rouge au cordon d'alimentation qui convient pour la configuration système, en se reportant au schéma de câblage (→ Pages 71–73).

Si l'appareil fonctionne correctement lorsque tous ces raccordements sont effectués, débrancher les fils et procéder à l'installation finale.

## Installation finale

### Raccordement des fils

Raccorder tous les fils en prenant soin qu'ils soient tous bien isolés et que les raccordements soient corrects. Enrouler toute longueur excessive de fil et la fixer en place avec une bande adhésive. Installer l'appareil dans son collier de montage.

L'installation est maintenant terminée. Effectuer toutefois les vérifications finales suivantes.

---

## Vérifications finales

1. S'assurer que tous les fils sont bien raccordés et isolés.
2. S'assurer que l'appareil est solidement en place dans son collier de montage.
3. Faire démarrer la voiture et vérifier le fonctionnement de l'appareil.

En cas de difficulté, consulter un installateur professionnel.

# Guide d'installation (suite)

## □ Installation

**Remarque:** Débrancher le câble de la borne de batterie négative (-).

### 1. Fixer le collier de montage ①.

Insérer le collier de montage ① dans le tableau de bord et replier les languettes de fixation avec un tournevis.

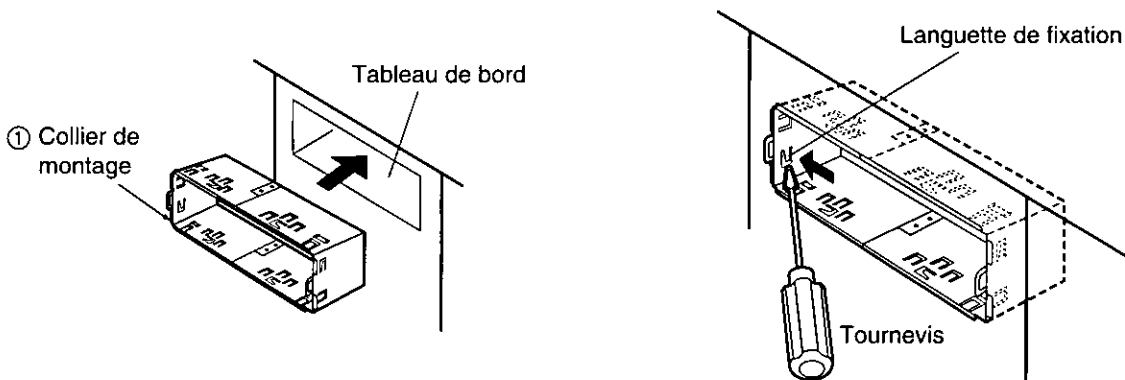

### 2. Fixation des plaques de montage ①.

Fixer les plaques de montage ① sur les deux côtés de l'appareil à l'aide d'un tournevis.

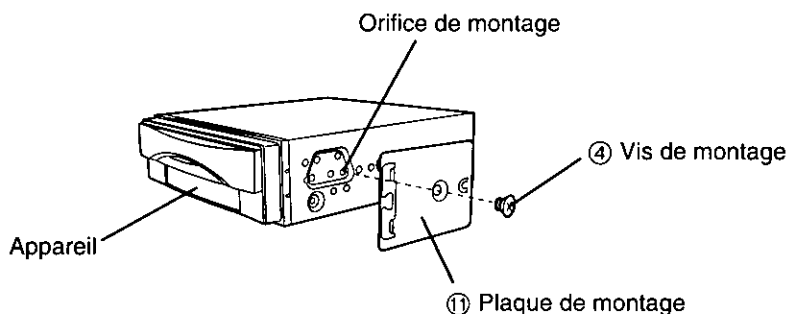

### 3. Fixer l'arrière de l'appareil.

- Vérifier les raccordements; pour ce faire, se reporter aux pages 71 à 73 de ce manuel.
- Installer et serrer le boulon d'assemblage ④ à l'aide d'une clé.
- Insérer le connecteur d'alimentation ⑥ sur l'appareil.
- Insérer l'appareil dans le collier de montage ① jusqu'à ce qu'un déclic se fasse entendre.

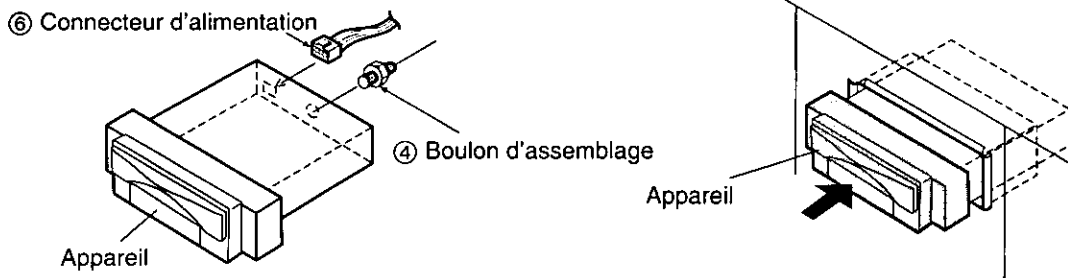

- Fixer l'arrière de l'appareil au véhicule de l'une des deux manières recommandées ci-dessous. (→ Page 69)

### ■ Utilisation de la plaque de fixation arrière ③

Attacher l'une des extrémités de la plaque de fixation arrière ③ au dos de l'appareil et l'autre extrémité à la cloison parefeu de la voiture ou à une partie métallique.

### ■ Utilisation du coussinet en caoutchouc (vendu séparément)

(En présence d'une plaque de fixation arrière déjà en place sur la cloison parefeu de la voiture.)

Recouvrir le boulon d'assemblage ④ à l'arrière de l'appareil avec le coussinet en caoutchouc (vendu séparément), puis le fixer sur la plaque de fixation déjà en place.

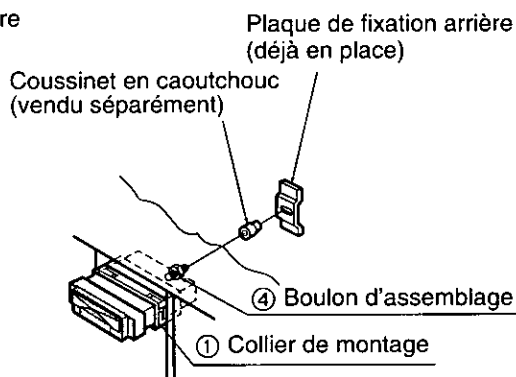
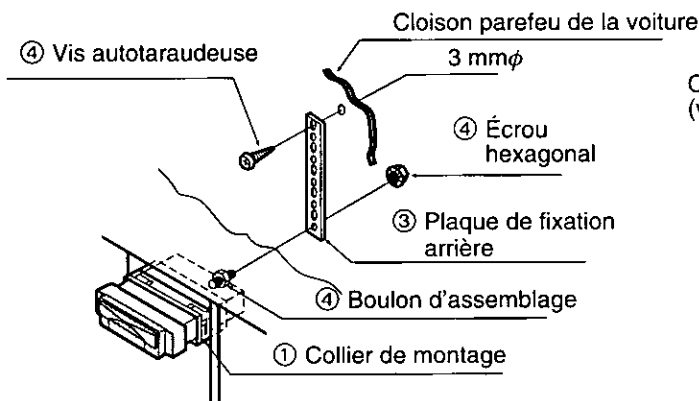

### 4. Installer la plaque de garniture ⑩.

### 5. Après l'installation, rebrancher la borne négative (-) de la batterie.

### □ Fixation du support de télécommande

#### 1. Fixer le ruban à double face (fourni) au dos du support de télécommande ⑦.

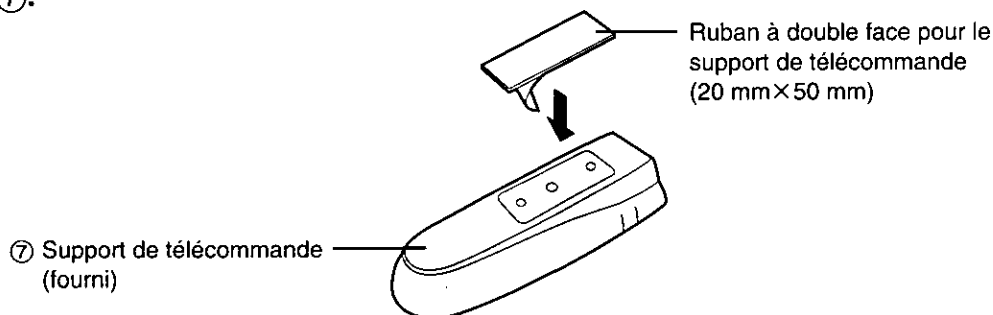
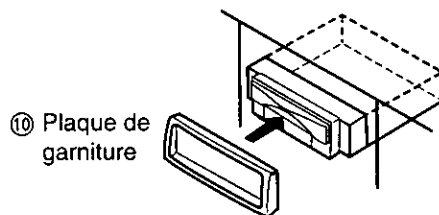

#### 2. Retirer la pellicule au dos du ruban à double face, puis appuyer le support de télécommande à l'endroit où il doit être installé.

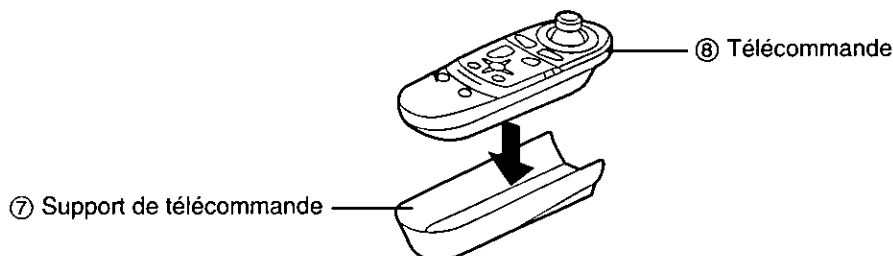

#### Remarque:

Placer le support de télécommande à un endroit où il ne gênera pas la conduite.

# Guide d'installation (suite)

## Pour retirer l'appareil

a) Détacher la plaque de garniture ⑩ à l'aide d'un tournevis comme l'indique la figure.

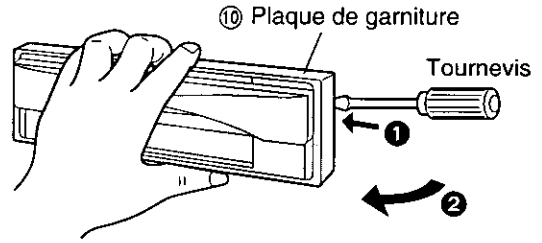

b) Sortir l'appareil en poussant les deux butées, situées de chaque côté du collier de montage à l'aide d'un tournevis. (⇒ Fig. 1, 2)

c) Retirer l'appareil en le tirant avec les deux mains. (⇒ Fig. 3)

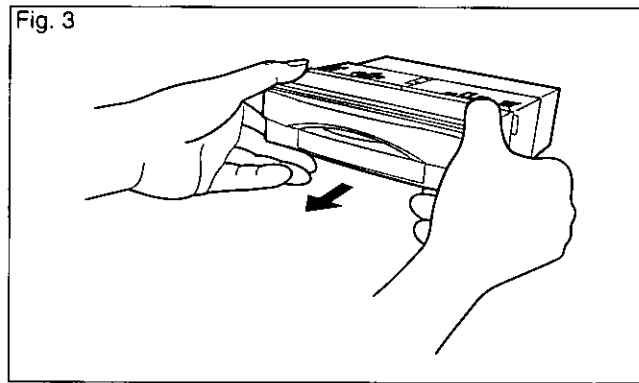
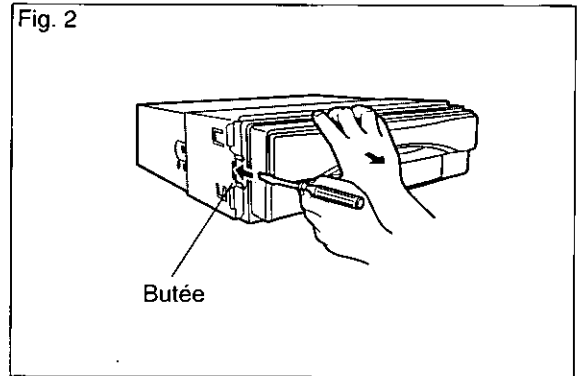
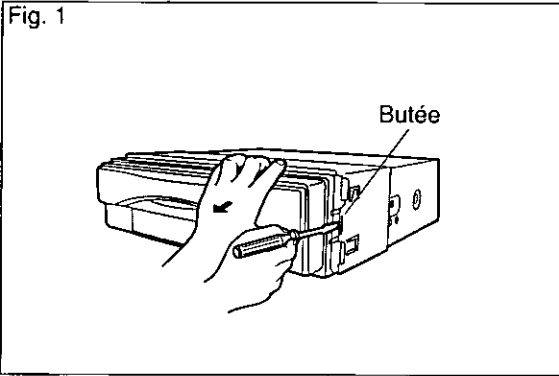

## Pour installer l'appareil avec les étriers en L

a) Fixer les étriers en L ⑫ des deux côtés de l'appareil à l'aide des vis à rondelles ④.

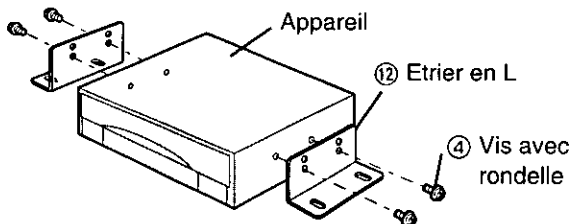

b) Installer l'appareil avec les vis autotaraudeuses ④.

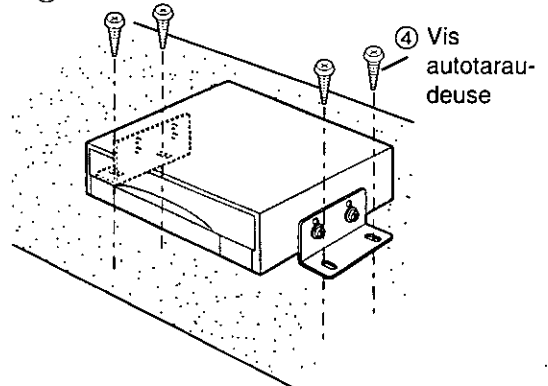

# Connexions électriques

## ATTENTION:

- Toujours suivre le schéma de connexion ci-dessous pour éviter d'endommager l'appareil.
- Avant de raccorder un câble, dénuder son extrémité d'environ 5 mm.
- Ne pas insérer le connecteur d'alimentation dans l'appareil avant que l'installation électrique ne soit achevée.
- Toujours isoler les câbles exposés afin d'éviter un court-circuit possible avec le châssis de la voiture. Rassembler tous les câbles et vérifier que les bornes de câbles ne touchent à aucune pièce métallique.

## Schéma de câblage: Configuration système de base

## Accessoires pour l'utilisation

N°	Pièce	Qté
②	Cordon RCA	1
⑥	Connecteur d'alimentation	1

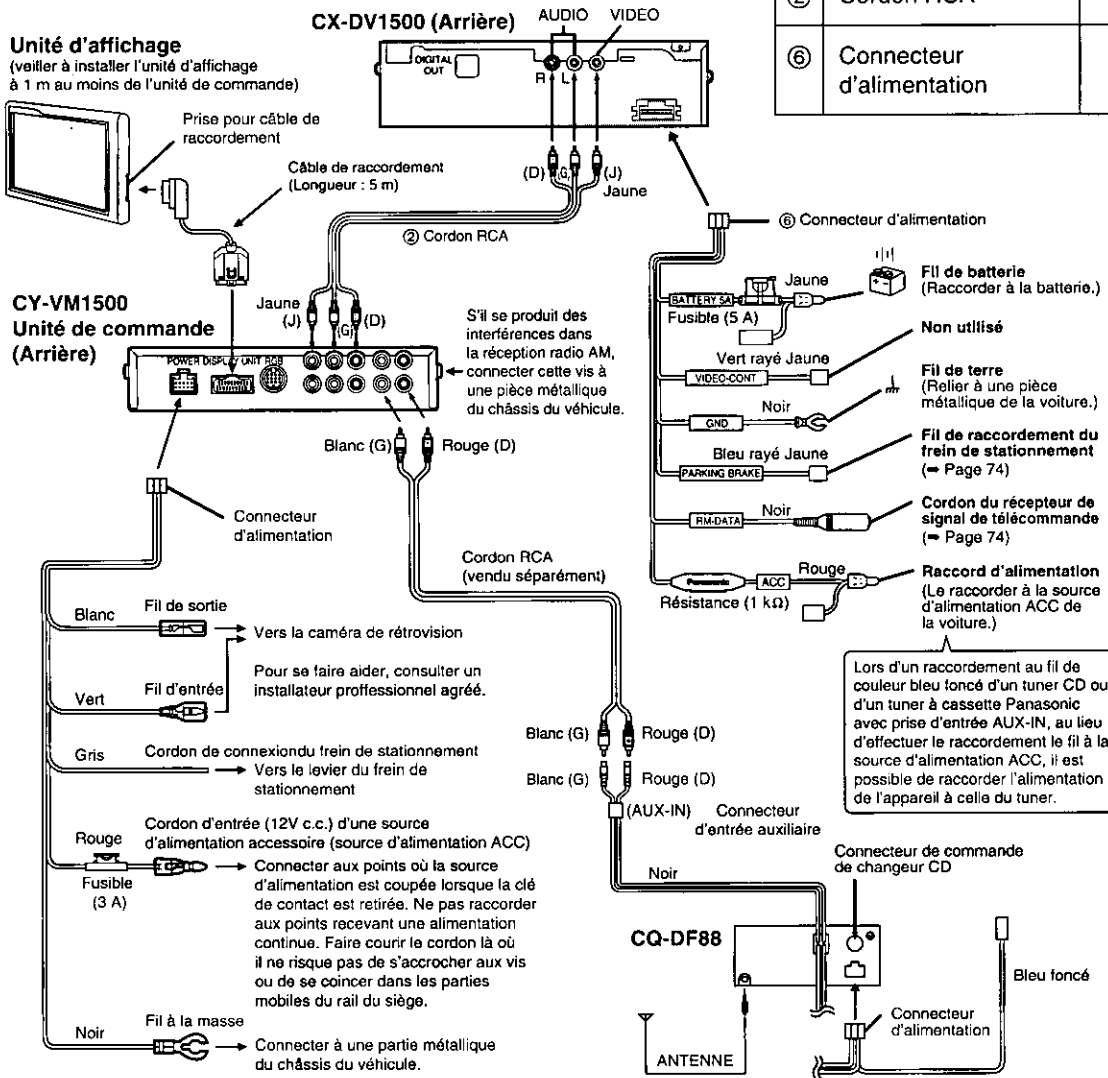





**Remarque sur la manipulation du câble à fibres optiques**

- Ne pas plier le câble trop fort.
- Veiller à ne pas endommager le câble en le coinçant dans une portière, en posant un objet lourd dessus, etc.

Câble à fibres optiques  
(CA-LRD60: vendu séparément)

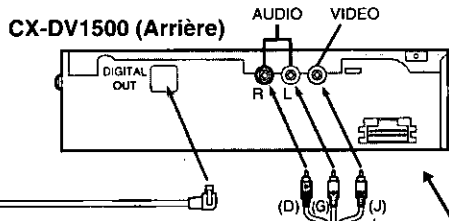

**Unité d'affichage**

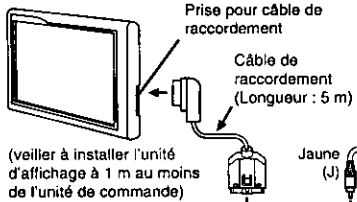

(veiller à installer l'unité d'affichage à 1 m au moins de l'unité de commande)

**CY-VM1500 Unité de commande (Arrière)**

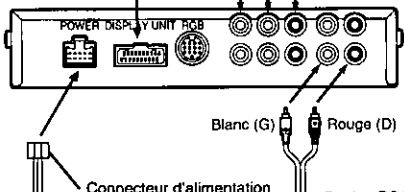

S'il se produit des interférences dans la réception radio AM, connecter cette vis à une pièce métallique du châssis du véhicule.

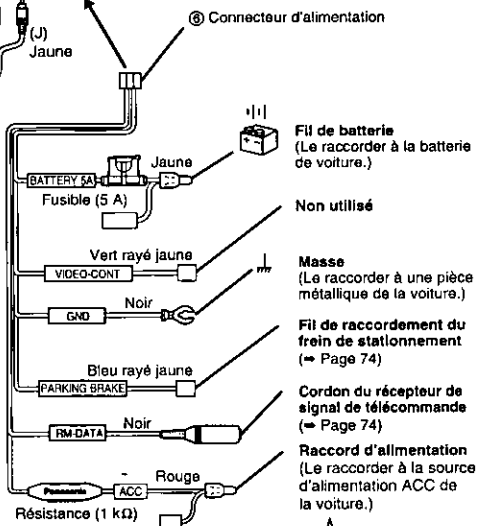

Lors d'un raccordement au cordon d'alimentation de la commande d'amplificateur externe (AMP-CONT) du CY-AC300, au lieu d'effectuer le raccordement à la source d'alimentation ACC, il est possible de raccorder l'alimentation de l'appareil à celle du CY-AC300.

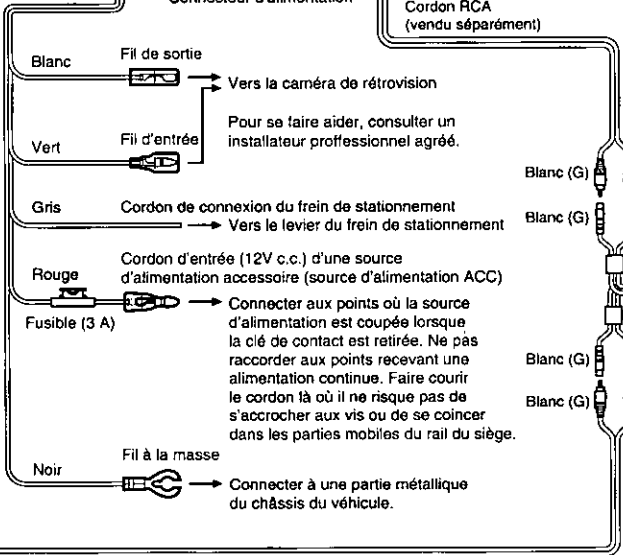

Cordon RCA  
(vendu séparément)

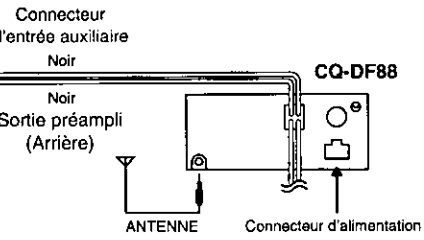

# Connexions électriques (suite)

## ❑ Raccordement du câble de connexion du frein de stationnement

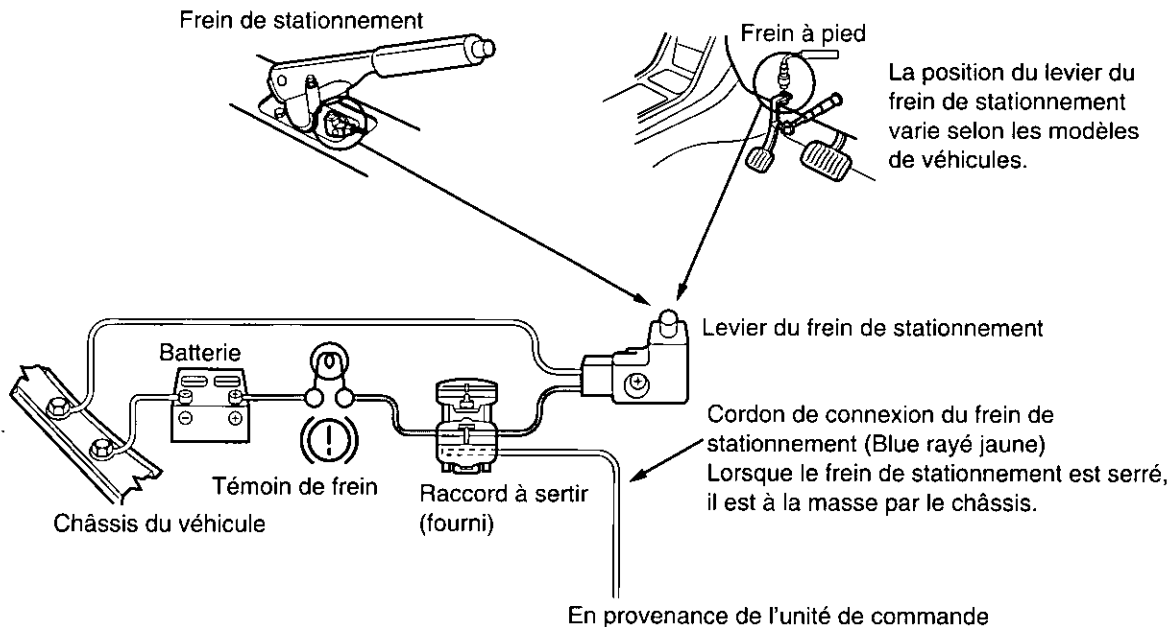

## ❑ Raccordement du câble de récepteur de signal de télécommande

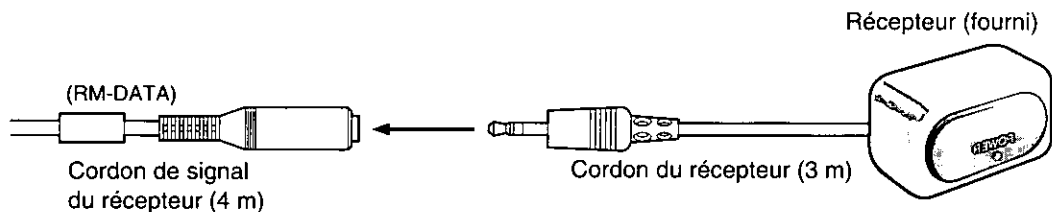

### Fixation du récepteur de signal de télécommande

a) Fixer le ruban à double face (fourni) au dos du récepteur ⑤.

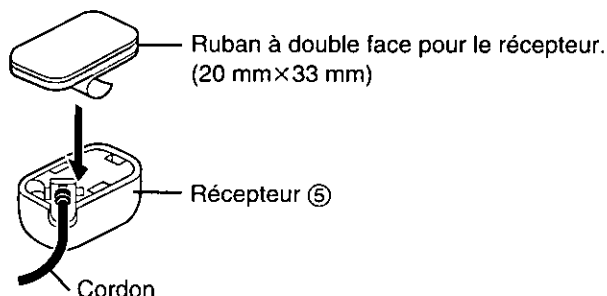

b) Retirer la pellicule au dos du ruban à double face, puis appuyer le récepteur à l'endroit où il doit être installé.

# En cas de difficulté

## Entretien

Cet appareil est conçu et fabriqué de manière à n'exiger qu'un minimum d'entretien. Nettoyer périodiquement les surfaces extérieures avec un chiffon propre. Ne jamais utiliser de solvant d'aucune sorte.

## En cas de difficulté

En cas de problème, consulter les tableaux (→ Pages 76 et 77) qui indiquent les causes possibles des problèmes et la manière de les résoudre. Quelques vérifications simples et petits réglages peuvent suffire à éliminer le problème.

## Service après-vente

Si, après quelques tentatives, le problème persiste, il est recommandé de confier l'appareil à un centre de service Panasonic agréé. Confier toute réparation à un technicien qualifié.

## Remplacement du fusible

Utiliser un fusible de même ampérage (5 ampères). L'utilisation de substituts ou de fusibles d'un ampérage supérieur ou le raccordement de l'appareil sans fusible en place peuvent entraîner un risque d'incendie et endommager l'appareil. Si le fusible de remplacement saute, consulter un centre de service Panasonic agréé.

## Messages d'affichage des erreurs

Affichage d'erreur	Correction
<p>Playback Error Please eject.</p>	<p>S'affiche à l'écran si le disque est sale, rayé ou mis à l'envers, et si la lecture du disque n'est pas possible sur ce lecteur. (→ Page 49) Vérifier le disque en l'éjectant.</p>
<p>This disc may not be played in your region. Please eject.</p>	<p>S'affiche à l'écran lors de la lecture d'un disque DVD dont le No. de région est autre que "1" ou "ALL". Vérifier que le disque porte le No. de région "1" ou "ALL".</p>
<p>This type of disc cannot be played. Please eject.</p>	<p>S'affiche à l'écran lors de la lecture d'un DVD au système PAL. Vérifier que le disque est au système NTSC.</p>
<p>Mechanical Error Please eject.</p>	<p>S'affiche à l'écran lorsque le système de lecture est gravement endommagé. Dans cette éventualité, éjecter le disque et contacter un service après-vente Panasonic agréé.</p>

# En cas de difficulté (suite)

## ☐ Guide de dépannage

Symptômes	Correction	Page de référence
<ul style="list-style-type: none"><li>● La lecture ne commence pas, bien que la touche PLAY ait été pressée.</li><li>● La lecture commence, mais elle s'arrête immédiatement.</li></ul>	● Il s'est formé de la condensation; attendre environ 1 à 2 heures pour laisser le lecteur sécher.	—
	● Le lecteur ne peut lire que des disques DVD, des CD vidéo et des CD audio.	49
	● Le disque est peut-être sale et il a besoin d'être nettoyé.	49
	● Vérifier que le disque est bien installé avec l'étiquette tournée vers le haut.	48
Pas d'image.	<ul style="list-style-type: none"><li>● Vérifier si le lecteur est bien raccordé correctement.</li><li>● Vérifier que le réglage d'entrée a été fait correctement.</li></ul>	71–73 —
Pas de son par les enceintes externes de la chaîne stéréo ou d'un autre appareil.	<ul style="list-style-type: none"><li>● Vérifier si le lecteur est bien raccordé correctement.</li><li>● Vérifier que les réglages d'entrée de la chaîne stéréo sont corrects.</li></ul>	71–73 —
Pas d'action des touches.	● Certaines opérations sont peut-être interdites par le disque.	50
	● Vérifier que le commutateur KEY LOCK est à la position de déverrouillage (côté gauche).	46
Pas de lecture par menu des CD vidéo.	● Cette fonction n'est possible qu'avec les CD vidéo dotés de la commande de lecture.	50, 81
L'image est déformée pendant une avance rapide ou un retour rapide.	● L'image se déforme quelque peu pendant ces opérations; ceci est normal.	—
Pas de sous-titres.	● Les sous-titres n'apparaissent qu'avec les disques qui en contiennent.	56
Impossible de sélectionner d'autres langues pour la piste audio (ou les sous-titres).	● Il n'est pas possible de sélectionner une autre langue avec les disques qui ne renferment qu'une seule langue.	57
	● Avec certains disques, il n'est pas possible de sélectionner une autre langue pour la piste audio/les sous-titres. Essayer de la sélectionner sur le menu DVD, le cas échéant.	59
Impossible de modifier l'angle de vue.	● Cette fonction n'est pas possible avec les disques qui ne renferment pas d'angles de vue multiples. Même si un disque renferme des angles de vue multiples, il est possible que ces angles de vue n'aient été enregistrés que pour certaines scènes.	58

Symptômes	Correction	Page de référence
La langue de la piste audio et/ou des sous-titres n'est pas celle sélectionnée au moment des réglages initiaux.	<ul style="list-style-type: none"> <li>• Si la langue de la piste audio et/ou des sous-titres sélectionnée au moment des réglages initiaux n'existe pas sur le DVD, elle ne sera pas vue/entendue.</li> </ul>	61-62
Pas d'image au format 4:3 (16:9).	<ul style="list-style-type: none"> <li>• Choisir la rubrique ④ "Image télé" de configuration correspondant au téléviseur utilisé.</li> </ul>	62
Pas d'affichage à l'écran.	<ul style="list-style-type: none"> <li>• Le réglage "Non" a été sélectionné pour ⑥ "Affichage à l'écran": Sélectionner "Oui".</li> </ul>	63
Le menu n'est pas affiché dans la langue de son choix.	<ul style="list-style-type: none"> <li>• Vérifier le réglage des "Menu" de ② "Langues des sous-titres".</li> </ul>	61
Le niveau de volume est trop bas ou trop élevé.	<ul style="list-style-type: none"> <li>• Régler le niveau de sortie à l'aide de la rubrique ⑦ "Niveau de sortie audio".</li> </ul>	64

## Si l'appareil commence à fonctionner anormalement

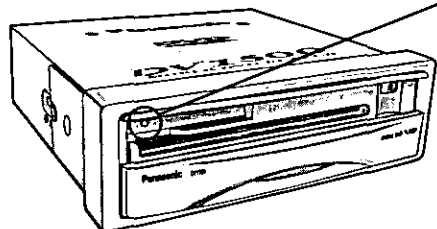

### Interrupteur de réarmement

Si cet interrupteur est enfoncé avec un objet solide pointu, le réglage initial est restauré après la suppression de l'anomalie.

Cependant, tous les réglages sont alors effacés.

### Précaution:

Appuyer sur cet interrupteur lorsqu'aucune touche de commande ne fonctionne. Si l'appareil n'est pas restauré même après l'enfoncement de l'interrupteur, communiquer avec le centre de service Panasonic pour la réparation.

# Liste des codes de langue

FRANÇAIS 33

Code	Langue
6565	Afar
6566	Abkhazian
6570	Afrikaans
6577	Ameharic
6582	Arabic
6583	Assamese
6588	Aymara
6590	Azerbaijani
6665	Bashkir
6669	Byelorussian
6671	Bulgarian
6672	Bihari
6678	Bengali; Bangla
6679	Tibetan
6682	Breton
6765	Catalan
6779	Corsican
6783	Czech
6789	Welsh
6865	Danish
6869	German
6890	Bhutani
6976	Greek
6978	English
6979	Esperanto
6983	Spanish
6984	Estonian
6985	Basque
7065	Persian
7073	Finnish
7074	Fiji
7079	Faroese
7082	French
7089	Frisian
7165	Irish
7168	Scots Gaelic
7176	Galician
7178	Guarani
7185	Gujarati
7265	Hausa
7273	Hindi
7282	Croatian
7285	Hungarian

Code	Langue
7289	Armenian
7365	Interlingua
7378	Indonesian
7383	Icelandic
7384	Italian
7387	Hebrew
7465	Japanese
7473	Yiddish
7487	Javanese
7565	Georgian
7575	Kazakh
7576	Greenlandic
7577	Cambodian
7578	Kannada
7579	Korean
7583	Kashmiri
7585	Kurdish
7589	Kirghiz
7665	Latin
7678	Lingala
7679	Laothian
7684	Lithuanian
7686	Latvian, Lettish
7771	Malagasy
7773	Maori
7775	Macedonian
7776	Malayalam
7778	Mongolian
7779	Moldavian
7782	Marathi
7783	Malay
7784	Maltese
7789	Burmese
7865	Nauru
7869	Nepali
7876	Dutch
7879	Norwegian
7982	Oriya
8065	Panjabi
8076	Polish
8083	Pashto, Pushto
8084	Portuguese
8185	Quechua

Code	Langue
8277	Rhaeto-Romance
8279	Romanian
8285	Russian
8365	Sanskrit
8368	Sindhi
8372	Serbo-Croatian
8373	Singhalese
8375	Slovak
8376	Slovenian
8377	Samoa
8378	Shona
8379	Somali
8381	Albanian
8382	Serbian
8385	Sundanese
8386	Swedish
8387	Swahili
8465	Tamil
8469	Telugu
8471	Tajik
8472	Thai
8473	Tigrinya
8475	Turkmen
8476	Tagalog
8479	Tonga
8482	Turkish
8484	Tatar
8487	Twi
8575	Ukrainian
8582	Urdu
8590	Uzbek
8673	Vietnamese
8679	Volapük
8779	Wolof
8872	Xhosa
8979	Yoruba
9072	Chinese
9085	Zulu

# Données techniques

<b>Tension d'alimentation:</b>	12 V c.c. (11V–16V) Tension d'essai 14,4 V, masse négative
<b>Consommation:</b>	Moins de 2,0 A
<b>Système de signal:</b>	NTSC 1,0 V c.-à-c. 75Ω, prise à broche RCA
<b>Disques acceptés:</b>	(1) DVD-VIDEO Disques de 12 cm (5 po), un seul côté, une seule couche Disques de 12 cm (5 po), un seul côté, deux couches Disques de 8 cm (3 po), un seul côté, une seule couche Disques de 8 cm (3 po), un seul côté, deux couches (2) Disques audionumériques (CD-NA, CD VIDEO) Disques de 12 cm (5 po) Disques de 8 cm (3 po)
<b>Niveau de sortie audio:</b>	600Ω (2 canaux, 2,0 Veff. pondéré)
<b>Caractéristiques de sortie du signal audio:</b>	(1) Réponse en fréquence: 20 Hz–20 kHz (2) Rapport signal/bruit: 90 dB (IHF. A) (3) Fluctuations de vitesse: Inférieures aux limites mesurables
<b>Sortie audio numérique:</b>	

Disque	Format d'enregistrement du son	Signal audio numérique optique envoyé par le connecteur
DVD	Dolby Digital	● Flux de bits Dolby Digital (1–5,1 canaux)
	PCM linéaire (48/96 kHz 16/20/24 bits)	● PCM linéaire (2 canaux) (Échantillonnage 48 kHz/16 bits seulement)
CD vidéo	MPEG 1	Pas de sortie
CD	PCM linéaire	Pas de sortie

## Remarque:

Aux fins d'améliorations, les caractéristiques et la conception sont sous réserve de modifications.

# Définition des termes

## DVD interactif

Un DVD interactif est un logiciel de DVD qui comprend des angles multiples, des histoires multiples, etc.

## Connecteur de sortie audio numérique (optique)

Le connecteur de sortie audio numérique (optique) convertit les signaux électriques en signaux optiques et les envoie à l'amplificateur. Il possède donc un certain nombre de caractéristiques spéciales, dont l'immunité aux interférences électriques des sources externes, la capacité d'empêcher la formation de bruit, et des répercussions minimales sur l'environnement extérieur.

## Dolby Digital

Dolby Digital est une technique de compression du signal numérique développée par la société Dolby Laboratories Licensing Corporation. Cette technique, qui supporte le son ambiophonique 5.1 canaux ainsi que le son stéréo (2 canaux), permet d'enregistrer efficacement une grande quantité de données sonores sur un disque.

Fabriqué sous licence de Dolby Laboratories. "Dolby" et le symbole double-D sont des marques de commerce de Dolby Laboratories. Projet non publié confidentiel. © 1992-1997 Dolby Laboratories, Inc. Tous droits réservés.

## Écran d'émission télévisée

Ce terme désigne un écran sur lequel l'image de lecture des DVD à écran cinéma ou des CD vidéo apparaît avec des bandes noires en haut et en bas de l'écran.

## Signal audio PCM linéaire (LPCM)

Ce terme désigne un format d'enregistrement des signaux utilisés pour les CD. Alors que les CD sont enregistrés à 44,1 kHz/16 bits, les DVD sont enregistrés entre 48 kHz/16 bits et 96 kHz/24 bits, ce qui donne des signaux d'une qualité supérieure à celle des CD.

## MPEG (Moving Picture Experts Group)

MPEG est une norme internationale de compression des images animées définie par Moving Picture Experts Group, comité de travail qui fonctionne sous les auspices de l'Organisation de normalisation internationale et de la Commission électrotechnique internationale. Le groupe a institué la norme MPEG 1 en 1991 et la norme MPEG 2 en 1994. MPEG 2 est une version de MPEG 1 avec un grand nombre d'améliorations, qui délivre un niveau de qualité d'image supérieur.

## Écran panoramique et balayage

Ce terme désigne un écran sur lequel l'image de lecture des DVD à écran cinéma ou des CD vidéo est coupée sur les bords gauche et droit.



## Commande de lecture (CD vidéo)

Si un CD vidéo possède l'indication "Commande de lecture" ou autre inscrit sur la surface du disque ou sur sa pochette, les scènes ou l'information à visionner (ou à écouter) pourront être sélectionnées interactivement avec un écran de télévision en regardant le menu de l'écran.

Dans ces instructions, la lecture qui fait appel à l'écran de menu est appelée "lecture par menu" avec les CD vidéo. Ce lecteur supporte les CD vidéo avec commande de lecture.

## Titre, Chapitre (DVD)

Les DVD sont divisés en grandes sections (les titres) et petites sections (les chapitres). Chaque section est numérotée; ces numéros sont appelés "numéro de titre" ou "numéro de chapitre".

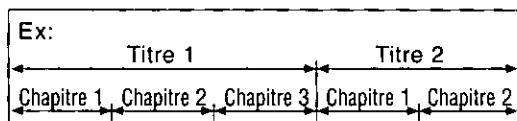

## Plage (CD vidéo/CD)

Les CD vidéo et les CD sont divisés en plusieurs sections (les plages). Chaque section est numérotée; ces numéros sont appelés "numéro de plage".

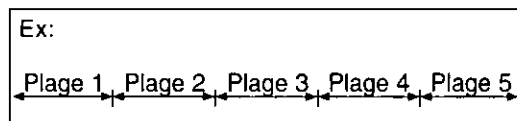



# Memorandum

A series of horizontal dashed lines for writing.

**Panasonic Consumer Electronics  
Company, Division of Matsushita  
Electric Corporation of America**  
One Panasonic Way, Secaucus,  
New Jersey 07094

**Panasonic Sales Company.  
Division of Matsushita Electric of  
Puerto Rico Inc. ("PSC")**  
Ave. 65 de Infanteria, Km. 9.5  
San Gabriel Industrial Park Carolina,  
Puerto Rico 00985

**Panasonic Canada Inc.**  
5770 Ambler Drive,  
Mississauga, Ontario  
L4W 2T3